

# brevi®

## Pratico

BAGNETTO - FASCIATOIO  
BATH AND CHANGING UNIT  
TABLE À LANGER  
BAÑERA-CAMBIADOR  
ВАННА И МЕСТО ДЛЯ СМЕНЫ ПОДГУЗНИКОВ  
وحدة الاستحمام وتغيير الملابس

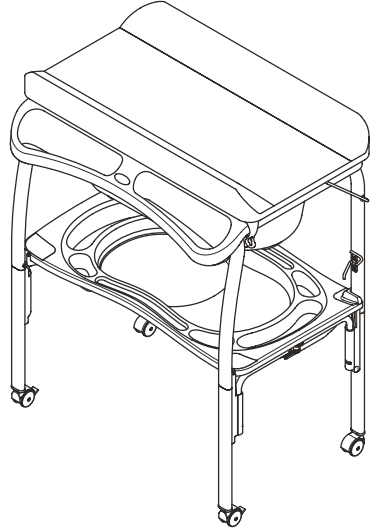

EN 12221:2008+A1:2013

EN 17072:2018

**IT** Istruzioni di montaggio, leggere attentamente e conservare per future referenze

**EN** Instruction manual, read carefully and keep for future reference

**FR** Manuel d'instructions, à lire attentivement et conserver pour référence ultérieure

**ES** Manual de instrucciones, lea atentamente las instrucciones y consérvelas para futuras referencias

**RU** Инструкции по сборке, внимательно прочитайте и сохраните для дальнейшего использования

إرشادات التركيب، اقرأ هذه الإرشادات جيداً ثم احتفظ بها للاطلاع عليها مستقبلاً عند الحاجة

**AR**





**IT-COMPONENTI EN-COMPONENTS FR-COMPOSANTS  
ES-COMPONENTES RU-СОСТАВЛЯЮЩИЕ المكوّنات - AR**

**A1** SX  
  
**cod.00903908 . .**

**A2** DX  
  
**cod.00903907 . .**

**B1** SX  
  
**cod.00903908 . .**

**B2** DX  
  
**cod.00903907 . .**

**C**  
  
**cod.00903911 . .**

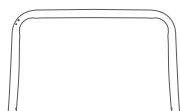
**D**  
  
**cod.70304190 . .**

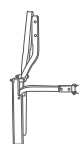
**E1** SX  
  
**cod.00903910 . .**

**E2** DX  
  
**cod.00903909 . .**

**F** 8x TC+M5x16  
  
**cod.0030637660**

**G** 4x TC+M5x12  
  
**cod.0030635760**

**H** 2x  
  
**cod.00492204 . .**

**I**  
  
**cod.0044702136**

**J** 2x  
  
**cod.00492202 . .**

**K** 4x  
  
**cod.0030030960**

**L**  
  
**cod.00423090 . .**

**M** TMT+4,2x13  
  
**cod.0030669660**

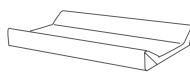
**N**  
  
**cod.00491323 . .**

**O**  
  
**cod.7030432280**

**P**  
  
**cod.0042299010**

**Q1** 6x TMTFR+5x10  
  
**cod.0030619260**

**Q2** 2x TMT+5x16  
  
**cod.0030647360**

**R**  
  
**cod.00423015 . .**

**S1a** 2x D=13 Sp.=3 F=5  
  
**cod.0042191310**

**S1b** 2x D=13 Sp.=3,4 F=5,3  
  
**cod.0040193110**

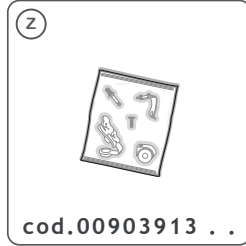
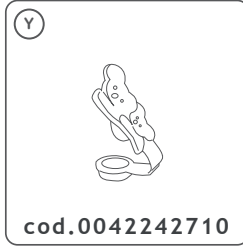
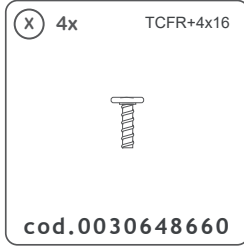
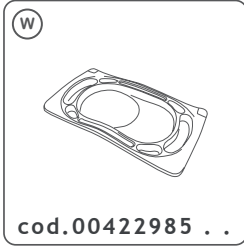
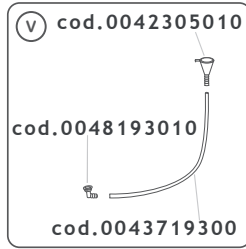
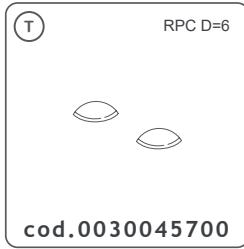
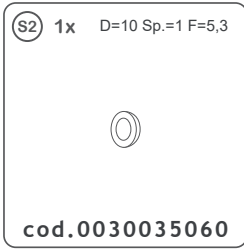

## Colori / Colours:

Rif. N:

Metallo/Metal:

Plastica/Plastics:

PINK	01
GREY	02
SAND	03

VERNICIATO BIANCO	80
VERNICIATO BEIGE	33

BIANCO	10
GRIGIO	36

**IT** Ogni codice ricambio deve essere sempre composto da dieci cifre: completare gli eventuali codici da otto cifre con le due indicanti il colore. Attenzione: le sostituzioni devono essere richieste solamente tramite il rivenditore. Le caratteristiche cromatiche dei vari materiali possono differire tra loro e non sono vincolanti per il produttore.

**EN** Every code reciprocation always must be composed from ten figures: to complete the eventual codes from eight indicating figures with the two color. Note: the replacement parts may only be ordered through the retailer. The colour characteristics of the various materials can differ and are not binding for the manufacturer.

**FR** Chaque code je rends doit être toujours composé de dix chiffres : compléter les éventuels codes de huit chiffres avec deux heures indiquant la couleur. Attention: les substitutions ne peuvent être effectuées que par l'intermédiaire du revendeur. Les caractéristiques chromatiques des différents matériaux peuvent varier et n'ont pas de caractère obligatoire pour le fabricant.

**ES** Cada código vuelvo debo siempre ser compuesto de diez cifras: completar los posibles códigos de ocho cifras con las dos horas que indican el color. ¡Atención!: las sustituciones deben ser solicitadas solamente a través del revendedor. Las características cromáticas de los diversos materiales pueden diferir entre sí y no son vinculantes para el productor.

**RU** Каждый код всегда должен состоять из десяти цифр: для завершения кода необходимо использовать восемь цифр, обозначающих цвет. Примечание: запасные части можно заказать только через розничного продавца. Цветовые характеристики различных материалов могут различаться и не являются обязательными для производителя.

**AR** يجب أن يتكون كل رمز تبادل دائماً من عشرة أرقام: لإكمال الرموز النهائية من ثمانية أرقام تشير إلى اللونين. ملاحظة: لا يمكن طلب قطع الغيار إلا من خلال بائع التجزئة. قد تختلف خصائص الألوان للمواد المختلفة ولا تعتبر ملزمة للشركة المصنعة.

IT-MONTAGGIO EN-ASSEMBLY FR-ASSEMBLAGE  
ES-MONTAJE RU-АСЕМБЛЯЖ AR-التجميع

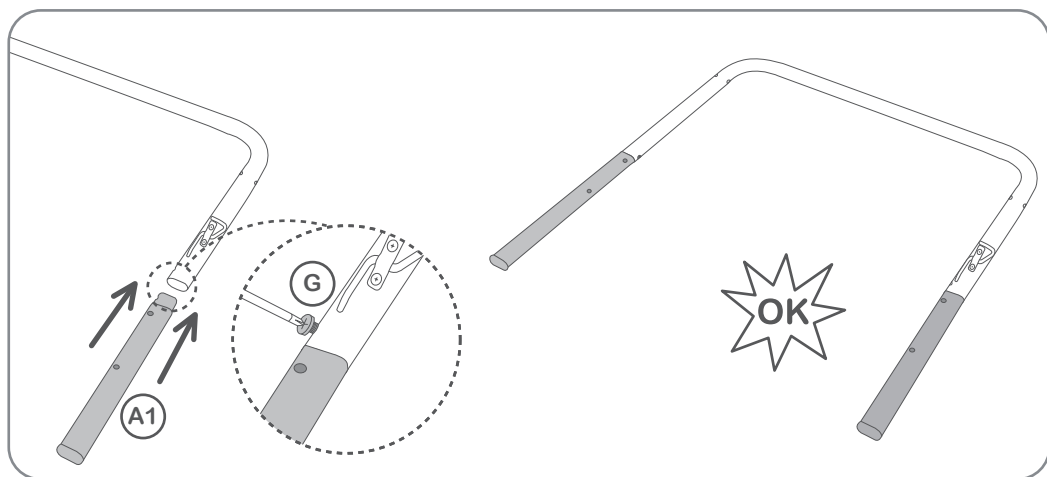
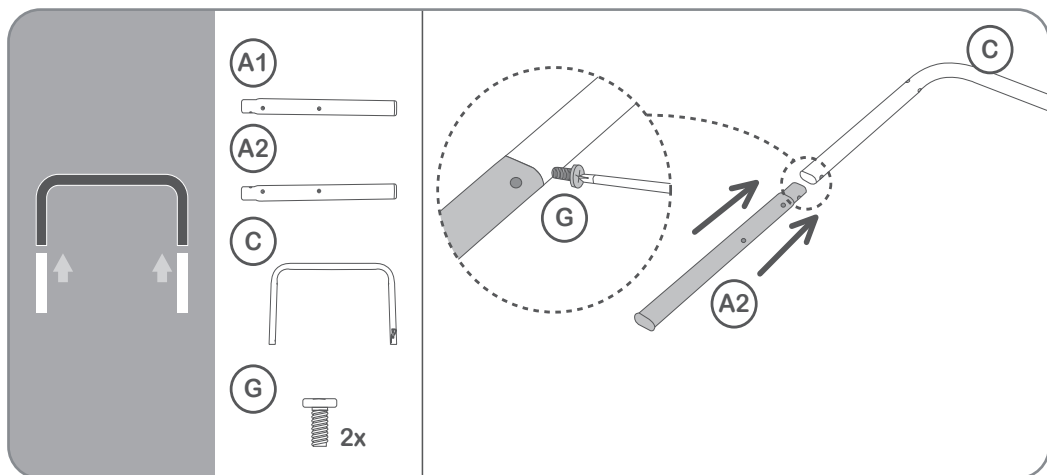

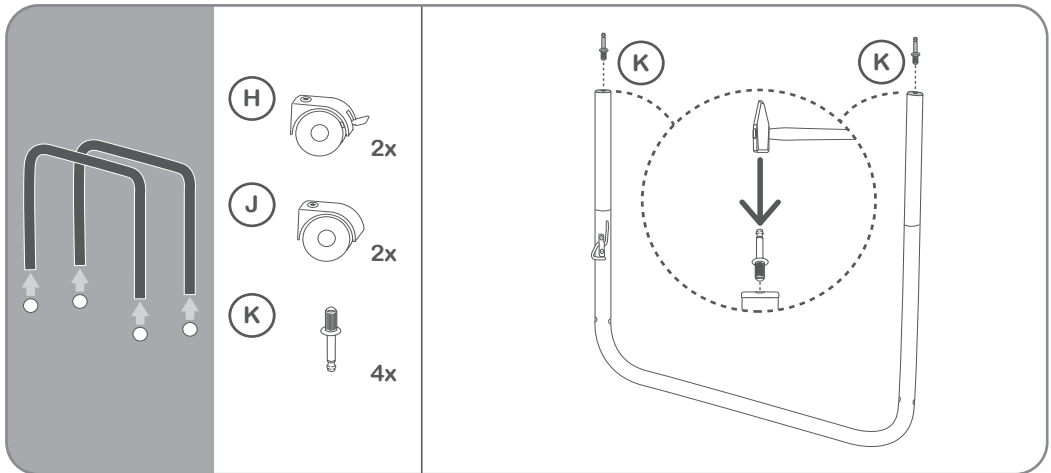
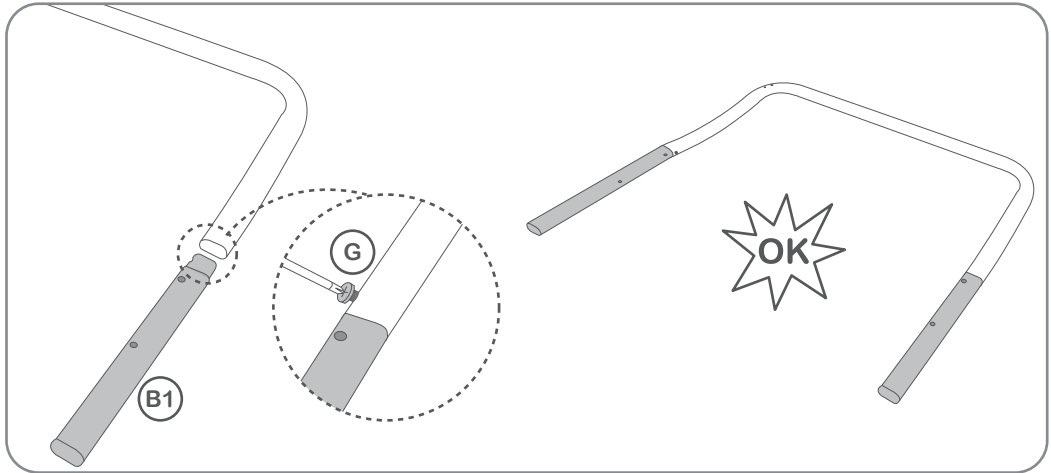
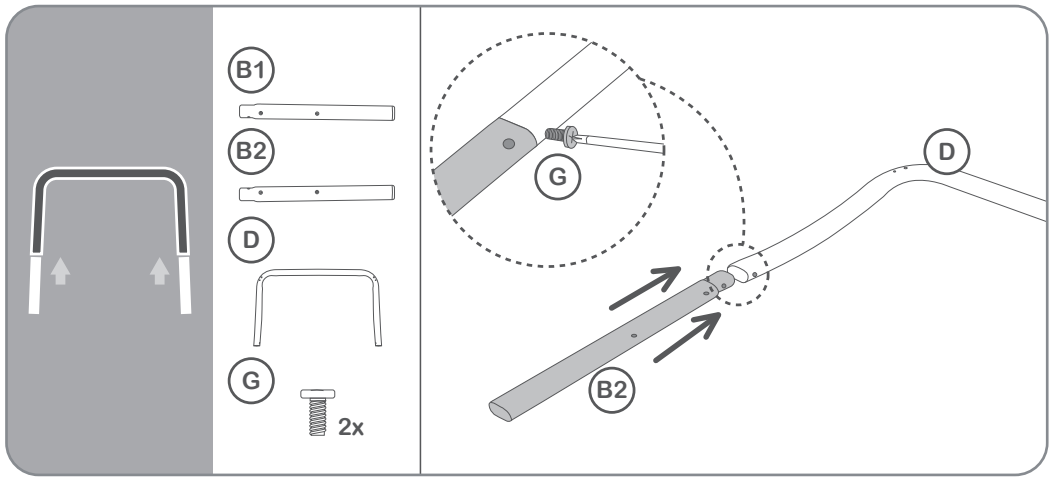

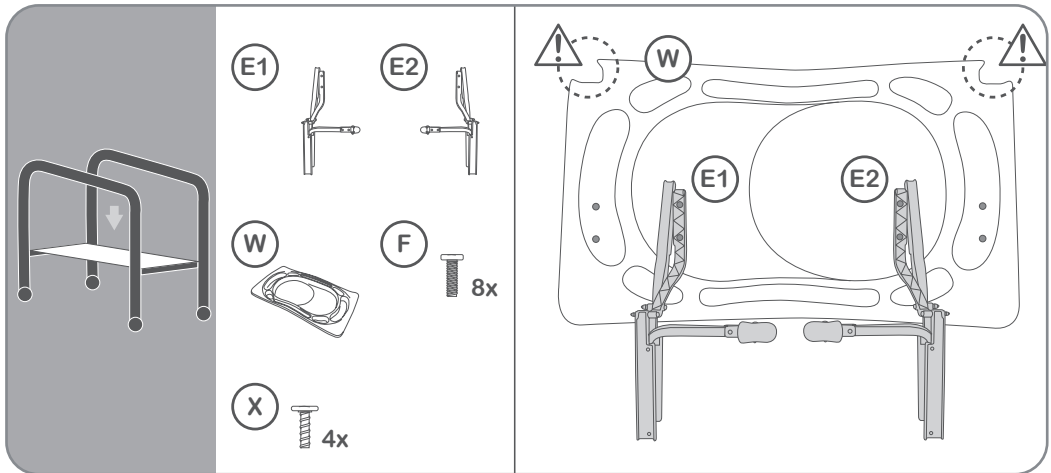
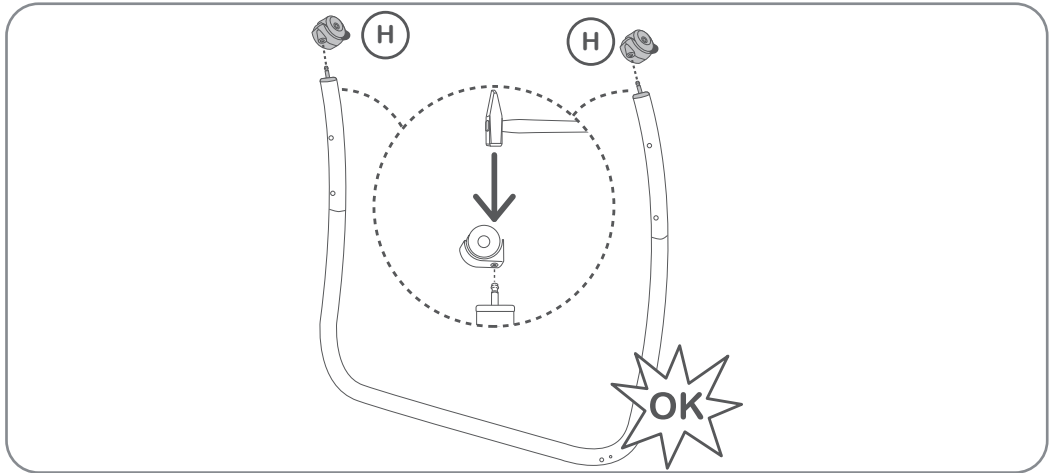
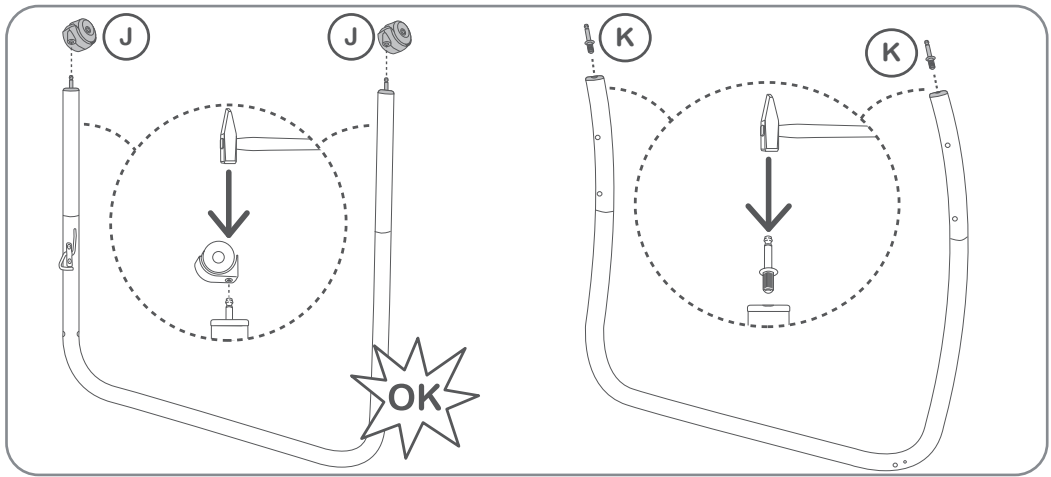

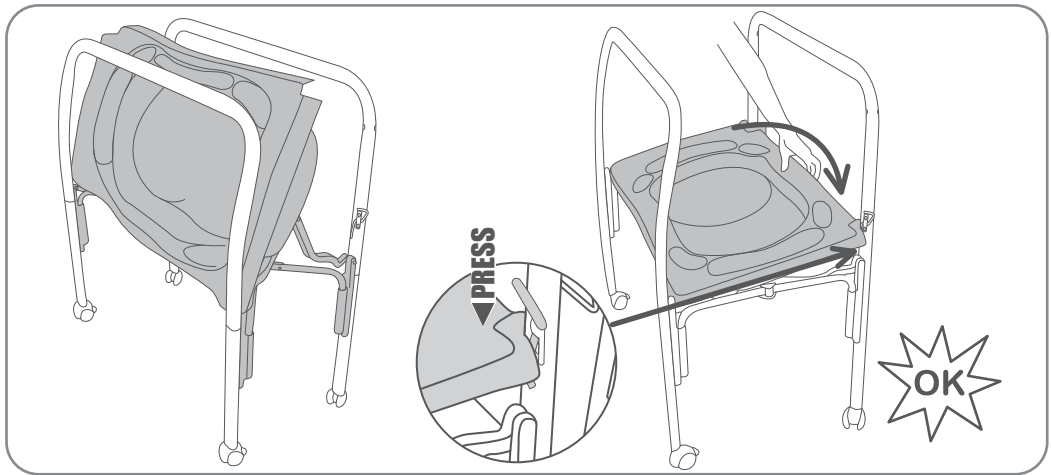
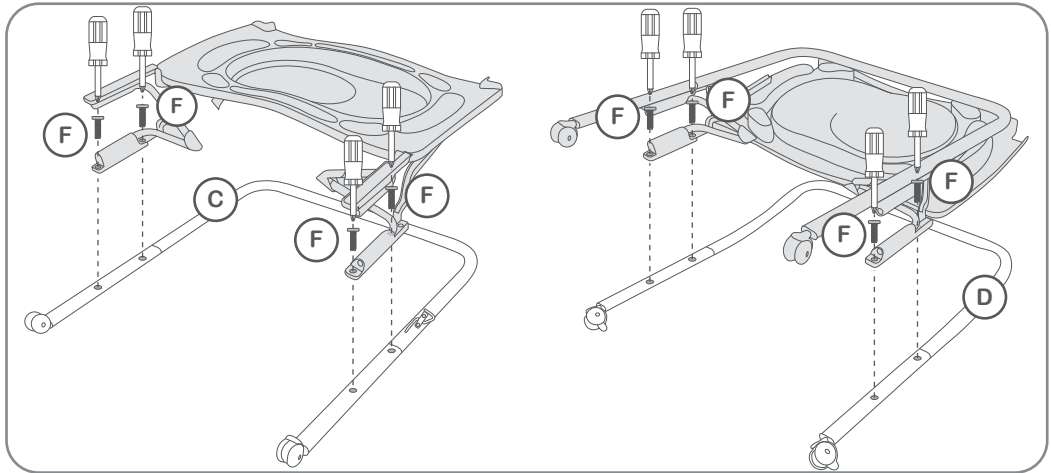
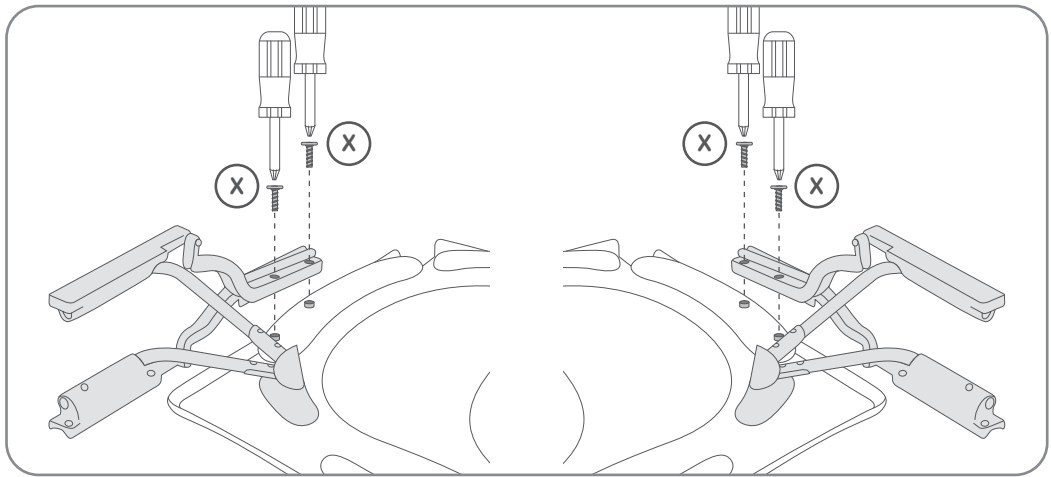

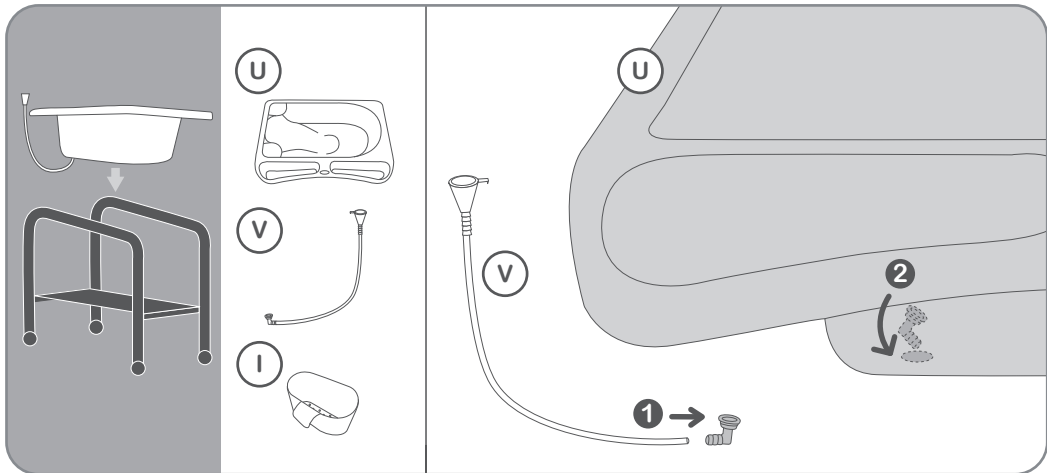
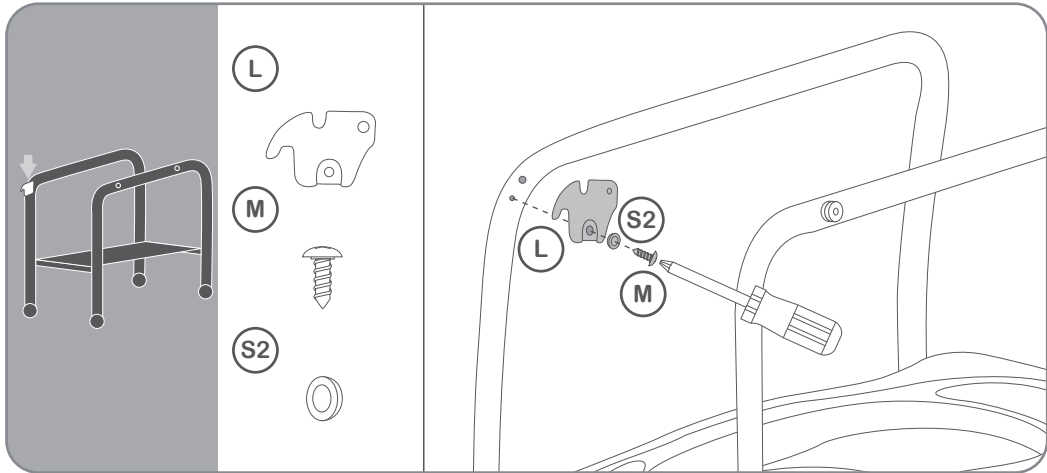
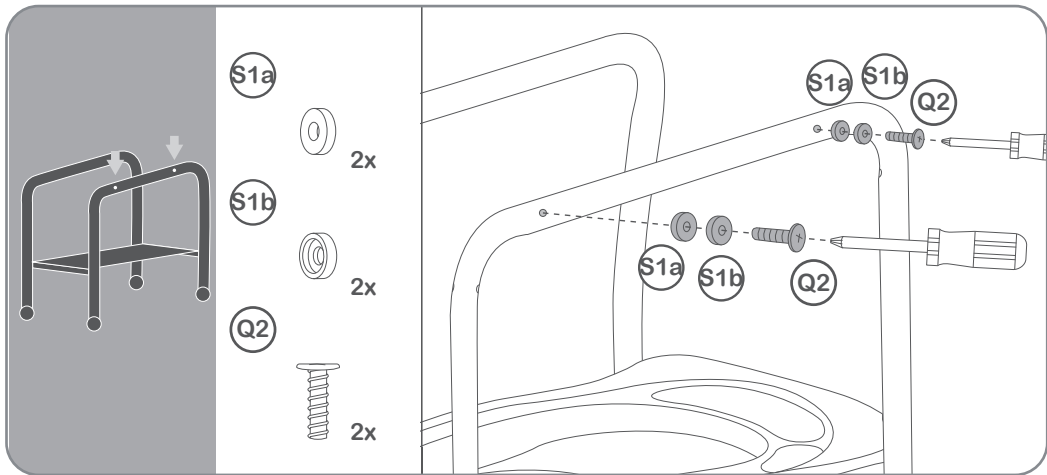

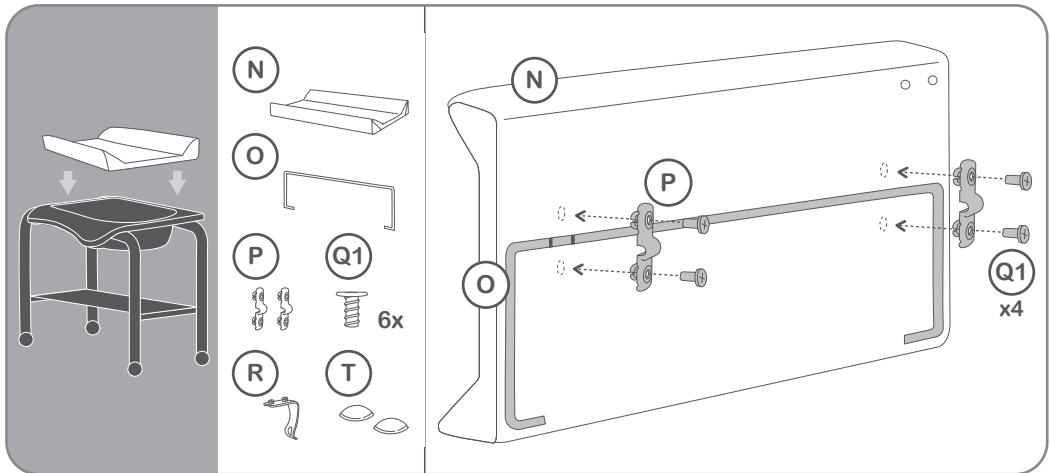
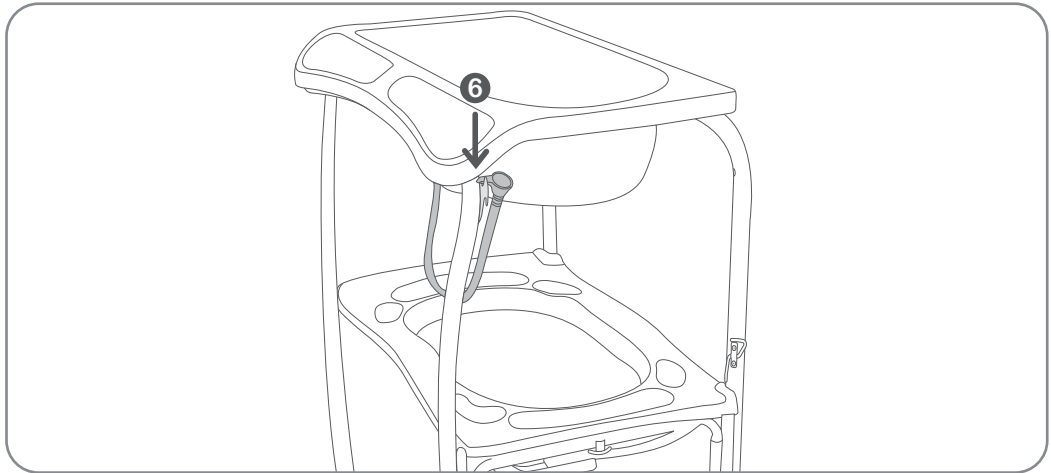
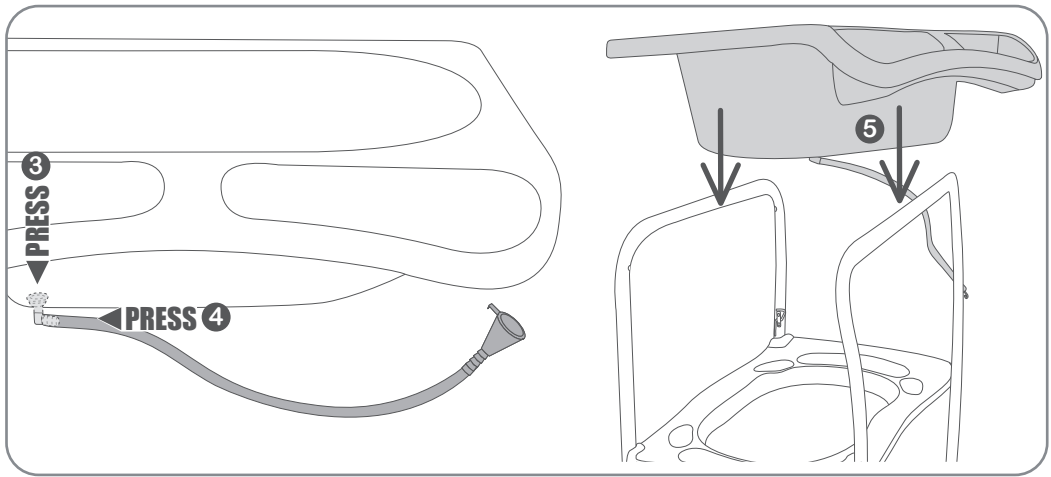

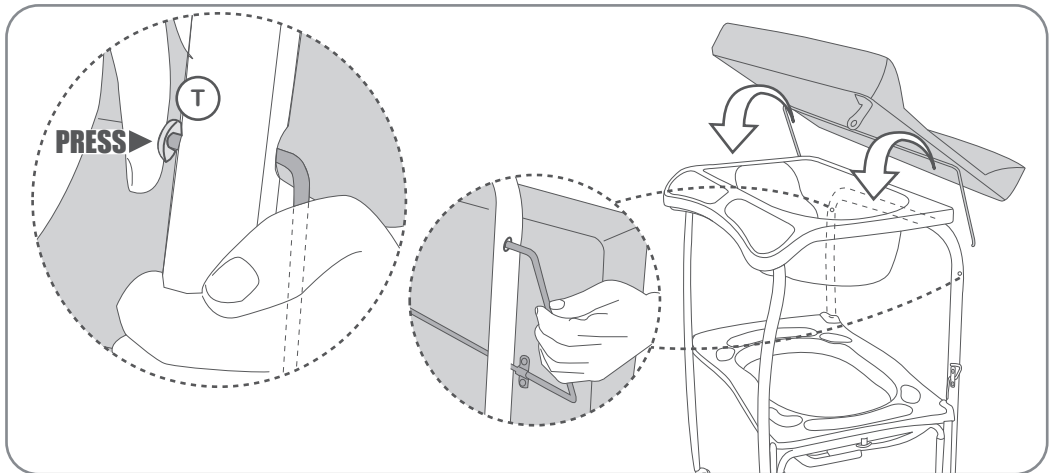
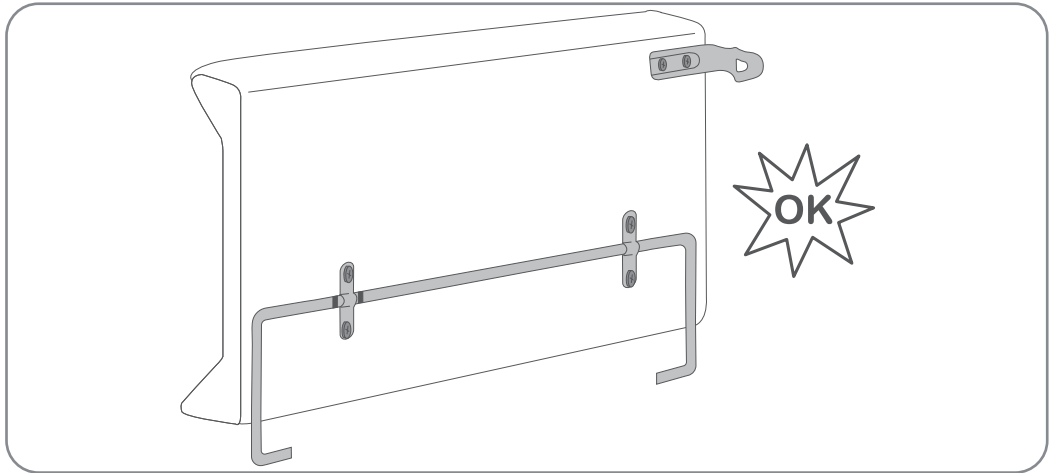
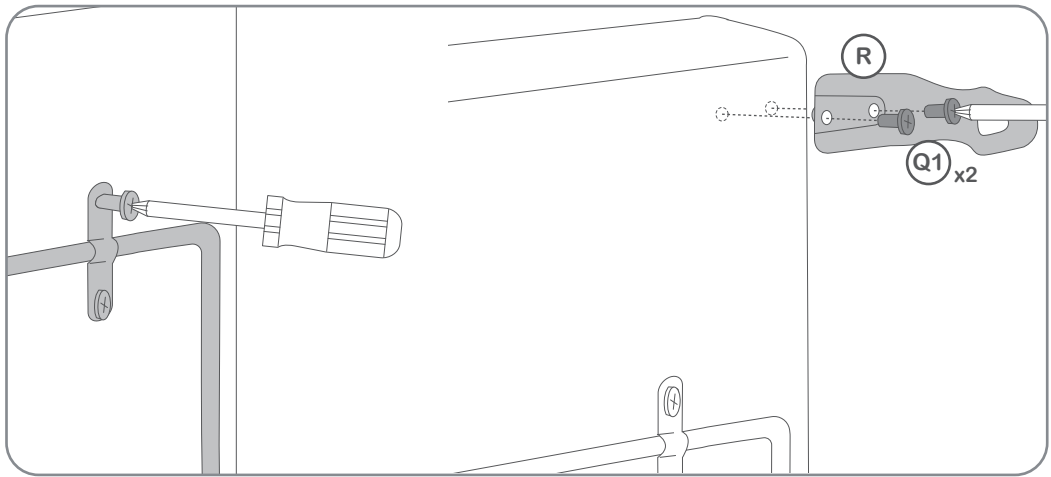

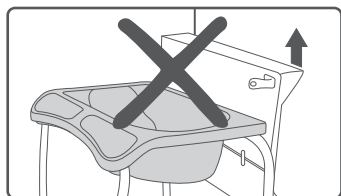
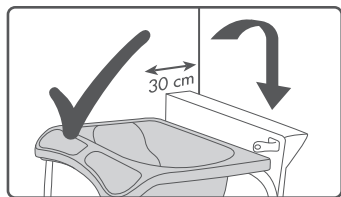
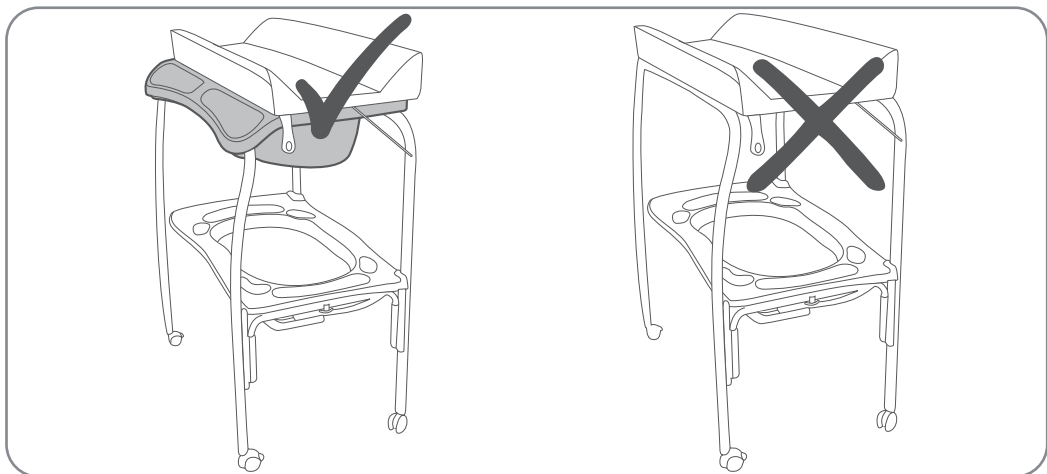
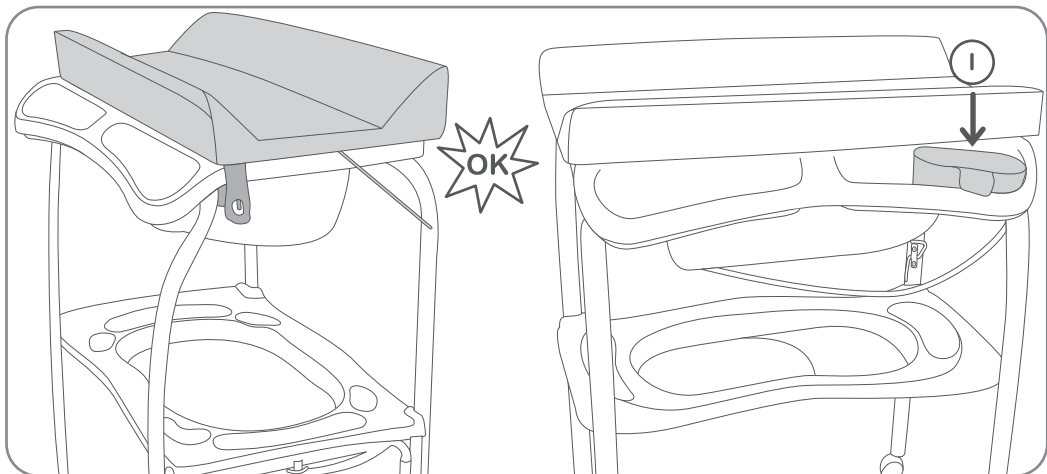

36 - 38°C  
96.8 - 100.4 F°



MAX 38°C  
MAX 100.4 F°

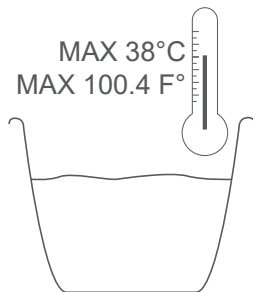

IT-UTILIZZO  
ES-USO

EN-USE  
RU-ИСПОЛЬЗОВАНИЕ

FR-UTILISATION  
AR - الاستخدام

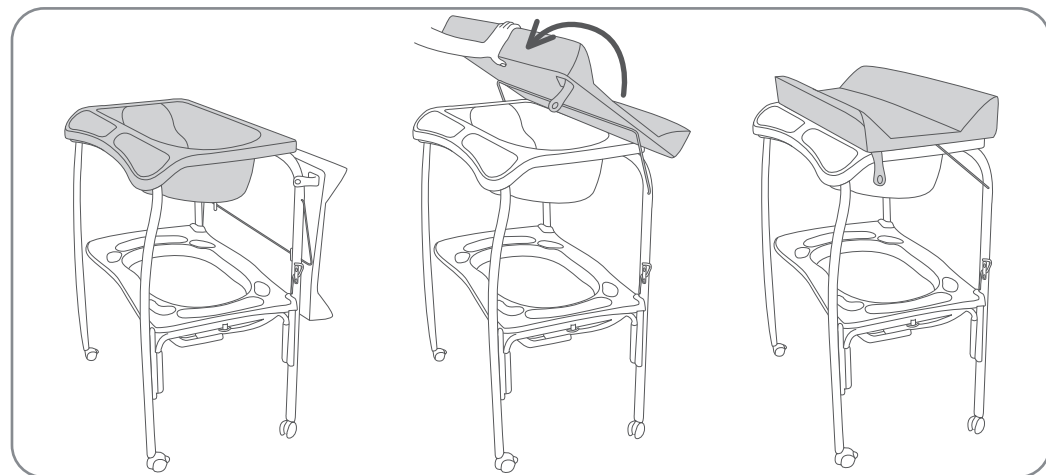
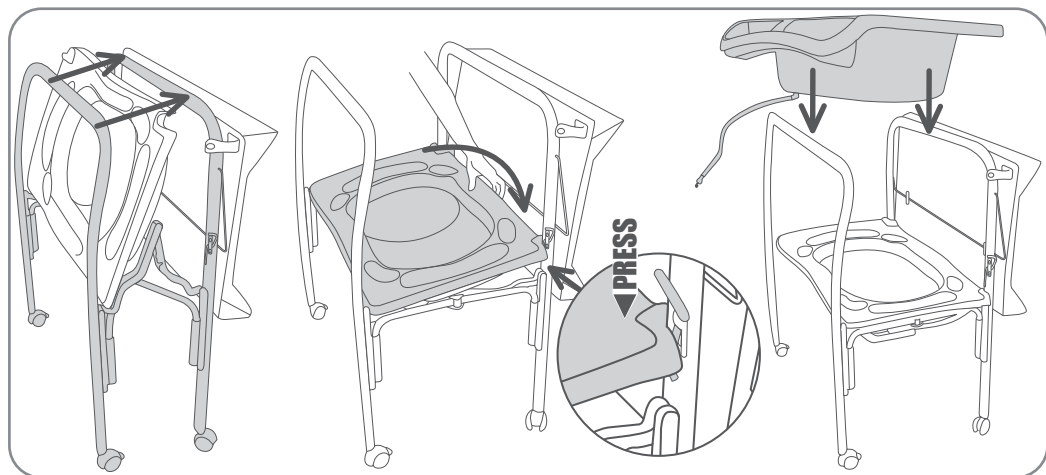

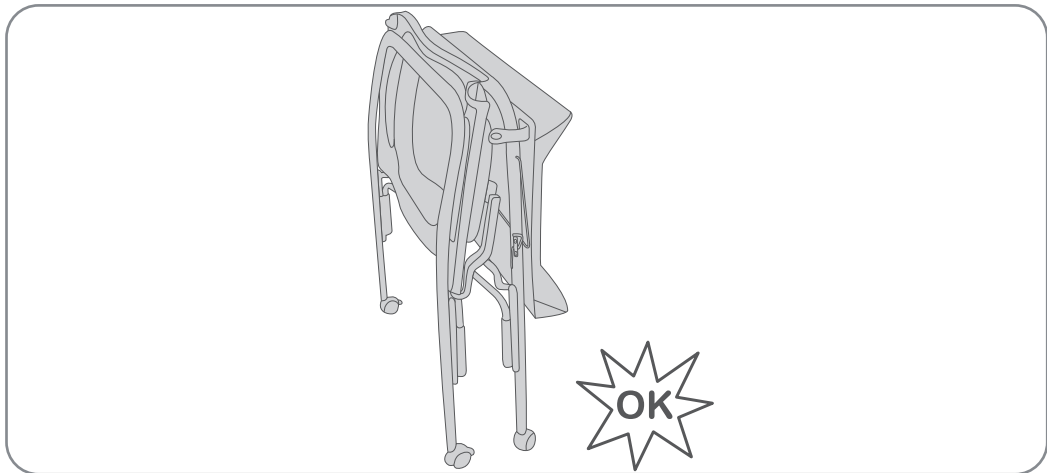
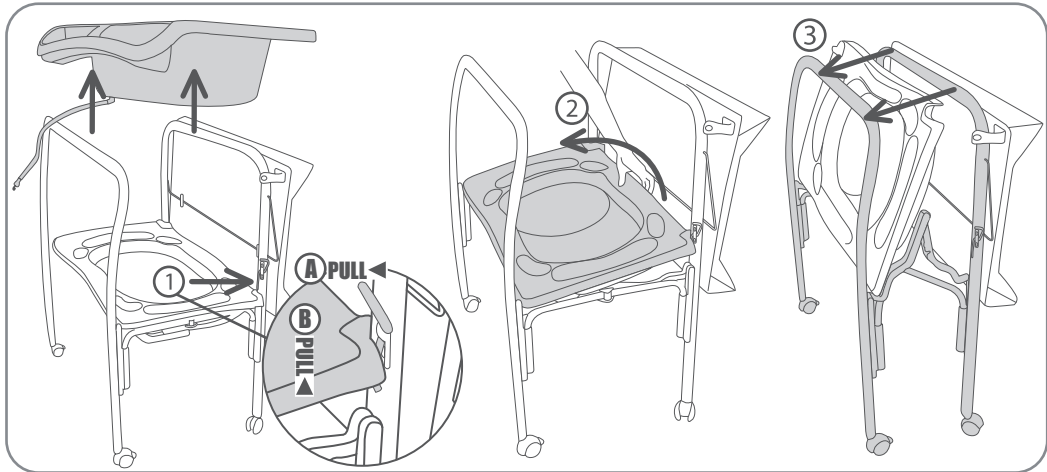
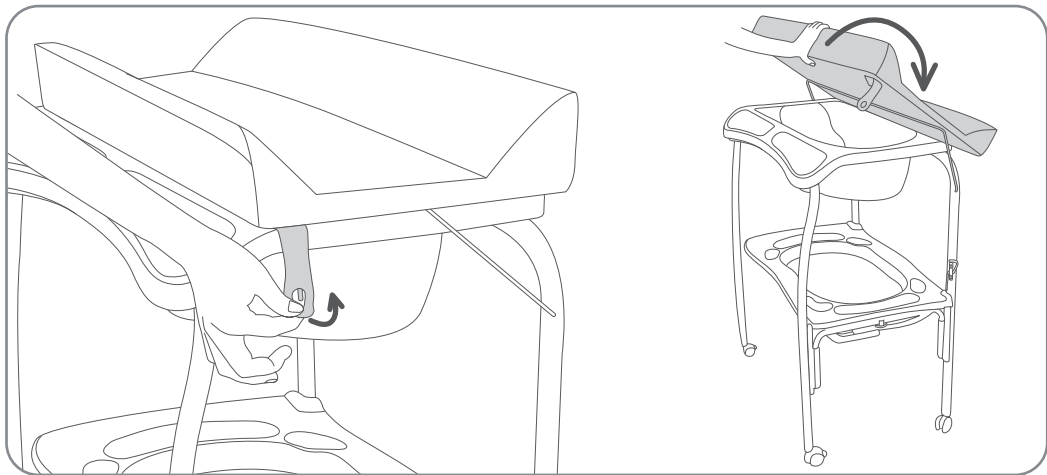

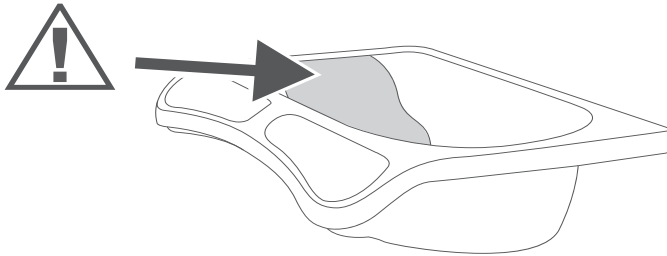
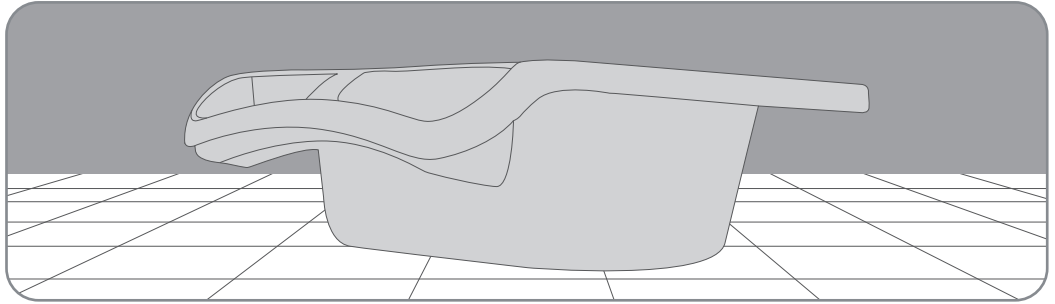
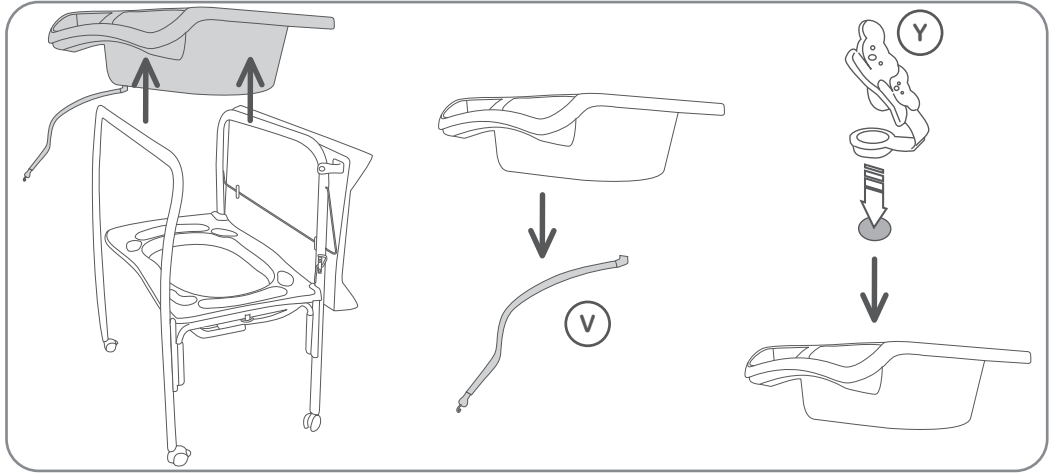

IT- Questa funzione può essere utilizzata fino a quando il bambino può stare seduto da solo.

EN- This function can be used up to when your child can sit unaided.

FR- Cette fonction peut être utilisée jusqu'à ce que votre enfant puisse s'asseoir seul.

ES- Esta función se puede utilizar hasta que su hijo pueda sentarse sin ayuda.

RU- Эту функцию можно использовать до тех пор, пока ваш ребенок не сможет сидеть без посторонней помощи.

AR - يمكن استخدام هذه الوظيفة حتى يتمكن طفلك من الجلوس دون مساعدة.

## AVVERTENZE

# IMPORTANTE! LEGGERE ATTENTAMENTE E CONSERVARE PER FUTURO RIFERIMENTO.

### AVVERTENZA - PERICOLO DI ANNEGAMENTO

- I bambini sono annegati durante il bagno.
- I bambini possono annegare in appena 2 cm d'acqua in pochissimo tempo.
- Rimani sempre in contatto con il tuo bambino durante il bagno.
- Non lasciare mai il tuo bambino incustodito nella vasca da bagno, nemmeno per pochi istanti.
- Se hai bisogno di lasciare la stanza, porta con te il bambino.
- **Peso/età del bambino a cui è destinato il prodotto: 12 mesi, fino a 11 kg.**
  
- Neonati e bambini piccoli sono a rischio di annegamento durante il bagno.
- Non utilizzare mai questo prodotto su una superficie elevata non prevista per questo prodotto.
- Per evitare scottature dovute all'acqua calda, posizionare il prodotto in modo tale da impedire al bambino di raggiungere la fonte d'acqua.
- Verificare sempre la stabilità del prodotto prima dell'uso.
- Assicurarsi sempre che il fasciatoio sia fissato correttamente al telaio prima dell'uso.
- Non utilizzare mai il prodotto senza la vasca montata su di esso.
- Il fasciatoio è solo per uso domestico.
- Utilizzare un termometro per controllare la temperatura dell'acqua del bagno: 38°C massimo.
- Il simbolo "MAX " viene utilizzato per indicare il livello massimo di acqua da utilizzare.
- Questa vaschetta può essere utilizzata sul supporto fino a quando il bambino cerca di alzarsi da solo.
- Non posizionate il bagnetto /fasciatoio vicino a fonti di calore (stufe elettriche, fornelli a gas, ecc) per evitare un eventuale rischio di incendio.
- Non usare il prodotto se alcuni componenti sono rotti o mancanti.
- Controllare regolarmente che tutti i fissaggi e le viti siano serrate correttamente.
- Durante l'uso del fasciatoio-bagnetto, le ruote devono essere bloccate con il freno.
- Per evitare il rischio di soffocamento rimuovere il sacco in plastica prima di utilizzare questo articolo. Questa protezione deve essere distrutta o mantenuta lontano dalla portata dei bambini.
- Allontanare i bambini durante le operazioni di regolazione, montaggio e smontaggio.
- Verificare sempre il fissaggio e la stabilità della vasca sul supporto.
- Le viti non devono mai essere svitare perché potrebbero ferire il bambino o impigliarsi nei suoi indumenti o accessori (cordoncini, braccialetti, succhiotti, anelli) con il rischio di strangolamento.

## MANUTENZIONE E PULIZIA

- Assicurarsi che tutti i dispositivi di bloccaggio funzionino correttamente e controllare regolarmente che i dispositivi di sicurezza siano correttamente agganciati e bloccati.
- Controllare regolarmente tutte le parti soggette a usura o strappo.
- Usare solo accessori o ricambi approvati dal costruttore.
- Pulire periodicamente il prodotto.
- Pulite periodicamente le parti di plastica con un panno umido.
- Tenere asciutte le parti in metallo per evitare la formazione di ruggine.
- Non usare spray lubrificanti, non usare sostanze aggressive.
- Non utilizzare mai sostanze abrasive, a base di ammoniaca, candeggina o detersivi a base di alcool.
- Tenere il prodotto lontano dalla luce diretta del sole.

## WARNINGS

# IMPORTANT! READ CAREFULLY AND KEEP FOR FUTURE REFERENCE.

### WARNING - DROWNING HAZARD

- Children have drowned while bathing.
  - Children can drown in as little as 2 cm of water in a very short time.
  - Always remain in contact with your child during bathing.
  - Never leave your baby unattended in the bath, even for a few moments.
  - If you need to leave the room, take the baby with you.
  - **Weight/age of the child for which the product is intended: 12 months, up to 11 kg.**
- 
- Babies and young children are at risk of drowning when being bathed.
  - Never use this product on an elevated surface not intended for this product.
  - To avoid scalding by hot water, position the product in such a way to prevent the child from reaching the source of water.
  - Always check the stability of the product before use.
  - Always make sure that the changing mat is fixed correctly to the frame before using.
  - Never use the product without the tub fitted to it.
  - The changing unit is for domestic use only.
  - Use a thermometer to check bath water temperature: 38°C maximum.
  - The symbol “MAX ” is used to indicate the maximum level of water to be used.
  - This bath tub can be used on the stand up to when the child tries to stand up by itself.
  - Never position the changing unit near to an open fire, or other sources of strong heat, such as electric or gas heaters.
  - Do not use the product if any components are broken or missing.
  - All assembly fittings shall always be tightened properly. Check it regularly.
  - Lockable castors/wheels shall be locked when the changing unit is in use.
  - To avoid danger of suffocation remove plastic cover before using this article. This cover shall be destroyed or kept away from children.
  - Keep the children far from the product during the operations of regulation, assembly, disassembly.
  - Always check the attachment and the stability of the bath tub on the stand.
  - Screws must never be unscrewed as they could injure the child or become entangled in its clothing or accessories (lanyards, bracelets, dummies, rings) with the risk of strangulation.

## MAINTENANCE and CLEANING

- Make sure that all the locking devices are functioning properly and check regularly that the safety devices are correctly engaged and locked.
- Check all parts subject to wear or tear regularly.
- Only use accessories or spare parts approved by the manufacturer.
- Clean the product periodically.
- Clean the plastic parts periodically with a damp cloth.
- Keep the steel parts dry to prevent them from rusting.
- Do not use spray lubricants, do not use aggressive substances.
- Never use abrasive substances, products containing ammonia or bleach, or alcohol-based detergents.
- Keep product away from direct sunlight.

## AVERTISSEMENTS

# IMPORTANT! À LIRE ATTENTIVEMENT ET À CONSERVER POUR RÉFÉRENCE ULTÉRIEURE

### AVERTISSEMENT - RISQUE DE NOYADE

- **Risque de noyade dans la baignoire.**
- **Les enfants peuvent se noyer dans aussi peu que 2 cm d'eau en très peu de temps.**
- **Restez toujours en contact avec votre enfant pendant le bain.**
- **Ne laissez jamais votre bébé sans surveillance dans le bain, même pendant quelques instants.**
- **Si vous devez quitter la pièce, emmenez le bébé avec vous.**
- **Poids / âge de l'enfant auquel le produit est destiné: 12 mois, jusqu'à 11 kg.**

- Les bébés et les jeunes enfants risquent de se noyer lorsqu'ils se baignent.
- N'utilisez jamais ce produit sur une surface élevée non prévue pour ce produit.
- Pour éviter les brûlures causées par l'eau chaude, positionnez le produit de manière à empêcher l'enfant d'atteindre la source d'eau.
- Vérifiez toujours la stabilité du produit avant utilisation.
- Assurez-vous toujours que le matelas à langer est correctement fixé au cadre avant de l'utiliser.
- N'utilisez jamais le produit sans la cuve installée dessus.
- L'unité à langer est à usage domestique uniquement.
- Utilisez un thermomètre pour vérifier la température de l'eau du bain: 38 ° C maximum.
- Le symbole "MAX  " est utilisé pour indiquer le niveau maximum d'eau à utiliser.
- Cette baignoire peut être utilisée sur le support jusqu'à ce que l'enfant essaie de se tenir debout tout seul.
- Ne placez jamais l'unité à langer à proximité d'un feu ouvert ou d'autres sources de forte chaleur, telles que des radiateurs électriques ou à gaz.
- N'utilisez pas le produit si des composants sont cassés ou manquants.
- Tous les raccords d'assemblage doivent toujours être correctement serrés. Vérifiez-le régulièrement.
- Les roulettes / roues verrouillables doivent être verrouillées lorsque l'unité de changement est en cours d'utilisation.
- Pour éviter tout risque d'étouffement, retirez le couvercle en plastique avant d'utiliser cet article. Cette couverture doit être détruite ou gardée hors de portée des enfants.
- Tenez les enfants éloignés du produit lors des opérations de réglage, montage, démontage.
- Toujours vérifier la fixation et la stabilité de la baignoire sur le support.
- Les vis ne doivent jamais être dévissées car elles pourraient blesser l'enfant ou s'emmêler dans ses vêtements ou accessoires (lanières, bracelets, mannequins, anneaux) avec un risque de strangulation.

## ENTRETIEN et NETTOYAGE

- S'assurer que tous les dispositifs de blocage fonctionnent correctement et vérifier régulièrement que les dispositifs de sécurité sont correctement accrochés et bloqués.
- Vérifier régulièrement toutes les parties sujettes à l'usure ou la déchirure.
- N'utilisez que des accessoires ou des pièces de rechange approuvés par le fabricant.
- Nettoyer régulièrement le produit.
- Nettoyer les parties en plastique avec une éponge humide.
- Maintenir toutes les parties en acier bien sèches afin d'éviter la formation de rouille.
- Ne pas utiliser de spray lubrifiant ni de substances agressives.
- Ne jamais utiliser de substances abrasives, à base d'ammoniac, d'eau de Javel ou de nettoyeurs à base d'alcool.
- Garder le produit loin de la lumière directe.

## ADVERTENCIAS

# ¡IMPORTANTE! LEER DETENIDAMENTE Y MANTENERLAS PARA FUTURAS CONSULTAS.

## ADVERTENCIA: PELIGRO DE AHOGAMIENTO

- Los niños se han ahogado mientras se bañaban.
- Los niños pueden ahogarse en tan solo 2 cm de agua en muy poco tiempo.
- Permanezca siempre en contacto con su hijo durante el baño.
- Nunca deje a su bebé solo en el baño, ni siquiera por unos momentos.
- Si necesita salir de la habitación, llévese al bebé.
- **Peso / edad del niño al que está destinado el producto: 12 meses, hasta 11 kg.**
- Los bebés y los niños pequeños corren el riesgo de ahogarse cuando se bañan.
- Nunca use este producto en una superficie elevada no diseñada para este producto.
- Para evitar quemaduras con agua caliente, coloque el producto de tal manera que el niño no llegue a la fuente de agua.
- Compruebe siempre la estabilidad del producto antes de su uso.
- Asegúrese siempre de que el cambiador esté correctamente fijado al marco antes de usarlo.
- Nunca use el producto sin la tina instalada.
- El cambiador es solo para uso doméstico.
- Use un termómetro para verificar la temperatura del agua del baño: 38 ° C máximo.
- El símbolo “MAX ” se utiliza para indicar el nivel máximo de agua a utilizar.
- Esta tina se puede usar en el soporte hasta que el niño intente pararse solo.
- Nunca coloque el cambiador cerca de un fuego abierto u otras fuentes de calor fuerte, como calentadores eléctricos o de gas.
- No utilice el producto si alguno de los componentes está roto o falta.
- Todos los accesorios de ensamblaje siempre deben estar bien apretados. Compruébelo regularmente.
- Las ruedas giratorias bloqueables deben bloquearse cuando la unidad de cambio esté en uso.
- Para evitar el peligro de asfixia, retire la cubierta de plástico antes de usar este artículo. Esta cubierta debe destruirse o mantenerse alejada de los niños.
- Mantenga a los niños alejados del producto durante las operaciones de regulación, montaje, desmontaje.
- Compruebe siempre la fijación y estabilidad de la bañera en el apoyo.
- Los tornillos nunca deben desenroscarse, ya que podrían lesionar al niño o enredarse en su ropa o accesorios (cordones, pulseras, chupetes, anillos) con riesgo de estrangulamiento.

## MANTENIMIENTO y LIMPIEZA

- Asegúrese de que todos los dispositivos de bloqueo funcionan correctamente y compruebe regularmente que los dispositivos de seguridad estén correctamente enganchados y bloqueados.
- Compruebe regularmente todas las partes sujetas a desgaste o desgarrar.
- Utilice únicamente accesorios o piezas de repuesto homologados por el fabricante.
- Limpiar periódicamente el producto.
- Limpiar periódicamente las partes de plástico con un paño húmedo.
- Tener secas las partes metálicas para evitar la formación de óxido.
- No utilice sprays lubricantes, no utilice sustancias agresivas.
- No utilice nunca sustancias abrasivas, a base de amoníaco, lejía o detergentes a base de alcohol.
- Tener el producto alejado de la luz directa del sol.

## ПРЕДУПРЕЖДЕНИЯ

# ВАЖНО! ВНИМАТЕЛЬНО ПРОЧИТАЙТЕ И СОХРАНИТЕ ДЛЯ ДАЛЬНЕЙШЕГО ИСПОЛЬЗОВАНИЯ.

## ПРЕДУПРЕЖДЕНИЕ - ОПАСНОСТЬ УТОНЕНИЯ

- Дети утонули во время купания.
- Дети могут утонуть всего на 2 см воды за очень короткое время.
- Всегда оставайтесь на связи с ребенком во время купания.
- Никогда не оставляйте ребенка в ванне без присмотра, даже на несколько минут.
- Если вам нужно выйти из комнаты, возьмите ребенка с собой.
- Вес / возраст ребенка, для которого предназначен продукт: 12 месяцев, до 11 кг.
- Младенцы и маленькие дети рискуют утонуть во время купания.
- Никогда не используйте этот продукт на возвышении, не предназначенном для этого продукта.
- Чтобы избежать ожогов горячей водой, располагайте изделие так, чтобы ребенок не дотянулся до источника воды.
- Всегда проверяйте стабильность продукта перед использованием.
- Перед использованием убедитесь, что пеленальный коврик правильно прикреплен к раме.
- Никогда не используйте продукт без установленной на нем ванны.
- Пеленальный столик предназначен только для домашнего использования.
- С помощью термометра проверьте температуру воды в ванне: максимум 38 ° С.
- Символ “МАХ ” используется для обозначения максимального уровня воды, который будет использоваться.
- Эту ванну можно использовать на подставке, пока ребенок не попытается встать самостоятельно.
- Никогда не размещайте пеленальный столик рядом с открытым огнем или другими источниками сильного тепла, такими как электрические или газовые обогреватели.
- Не используйте продукт, если какие-либо компоненты сломаны или отсутствуют.
- Вся монтажная арматура всегда должна быть правильно затянута. Регулярно проверяйте это.
- Блокируемые ролики / колеса должны быть заблокированы при использовании сменного блока.
- Во избежание опасности удушья снимите пластиковую крышку перед использованием Эта статья. Этот чехол следует уничтожить или хранить в недоступном для детей месте.
- Не подпускайте детей к изделию во время операций по регулировке, сборке, разборке.
- Всегда проверяйте крепление и устойчивость ванны на подпорке.
- Ни в коем случае нельзя откручивать винты, так как они могут травмировать ребенка или запутаться в его одежде или аксессуарах (шнурках, браслетах, манекенах, кольцах) с риском удушья.

## УХОД И ЧИСТКА

- Убедитесь, что все блокировочные устройства работают правильно, и регулярно проверяйте, что что предохранительные устройства правильно включены и заблокированы.
- Регулярно проверяйте все детали, подверженные износу.
- Используйте только аксессуары или запасные части, одобренные производителем.
- Периодически производите чистку продукта.
- Периодически очищайте пластиковые детали влажной тряпкой.
- Не допускайте попадания влаги на металлические части во избежание образования ржавчины.
- Не используйте смазывающие спреи или агрессивные вещества.
- Никогда не используйте абразивные, аммиачные, отбеливающие или спиртовые чистящие средства.
- Не допускайте попадания прямых солнечных лучей.

## هام! اقرأها بعناية واحتفظ بها للرجوع إليها في المستقبل.

### تحذير - خطر الغرق

- غرق الأطفال أثناء الاستحمام.
- يمكن أن يغرق الأطفال في أقل من 2 سم من الماء في وقت قصير جداً.
- ابق دائماً على اتصال بطفلك أثناء الاستحمام.
- لا تترك طفلك دون مراقبة في حوض الاستحمام، حتى ولو لبضع لحظات.
- إذا كنت بحاجة إلى مغادرة الغرفة، اصطحب الطفل معك.
- وزن/عمر الطفل المخصص له المنتج: 12 شهراً، حتى 11 كغم.
- يتعرض الرضع والأطفال الصغار لخطر الغرق عند الاستحمام.
- لا تستخدم هذا المنتج مطلقاً على سطح مرتفع غير مخصص لهذا المنتج.
- لتجنب الحروق الناتجة عن الماء الساخن، ضع المنتج بطريقة تمنع الطفل من الوصول إلى مصدر الماء.
- تحقق دائماً من ثبات المنتج قبل الاستخدام.
- تأكد دائماً من تثبيت حصيرة التغيير بشكل صحيح على الإطار قبل الاستخدام.
- لا تستخدم المنتج أبداً بدون تركيب الحوض عليه.
- وحدة التغيير للاستخدام المنزلي فقط.
- استخدم مقياس حرارة للتحقق من درجة حرارة ماء الاستحمام: 38 درجة مئوية كحد أقصى.
- يُستخدم الرمز "MAX" للإشارة إلى الحد الأقصى لمستوى الماء المستخدم.
- يمكن استخدام هذه الصينية على الحامل حتى يحاول الطفل الوقوف بمفرده.
- لا تضع وحدة التغيير بالقرب من نار مكشوفة أو مصادر أخرى للحرارة القوية، مثل السخانات الكهربائية أو الغازية.
- لا تستخدم المنتج إذا كانت أي من مكوناته مكسورة أو مفقودة.
- يجب دائماً إحكام ربط جميع تركيبات التجميع بشكل صحيح. افحصها بانتظام.
- يجب قفل العجلات/العجلات القابلة للقفل عندما تكون وحدة التغيير قيد الاستخدام.
- لتجنب خطر الاختناق يجب إزالة الغطاء البلاستيكي قبل استخدام هذه المادة. يُتلف هذا الغطاء أو يُحفظ بعيداً عن متناول الأطفال.
- أبق الأطفال بعيداً عن المنتج أثناء عمليات التنظيف والتجميع والتفكيك.
- تحقق دائماً من المرفق وثبات حوض الاستحمام على الحامل.
- يجب عدم فك البراغي أبداً لأنها قد تؤذي الطفل أو تتشابك في ملابسه أو إكسسواراته (الحوال والأساور والدمى والخواتم) مع خطر الاختناق.

### الصيانة والتنظيف

- تأكد من أن جميع أجهزة الإقفال تعمل بشكل صحيح وتحقق بانتظام من أن أجهزة الأمان تعمل وتغلق بشكل صحيح.
- افحص جميع الأجزاء المعرضة للتلف أو التلف بانتظام.
- استخدم فقط الملحقات أو قطع الغيار المعتمدة من قبل الشركة المصنعة.
- نظف المنتج بشكل دوري.
- نظف الأجزاء البلاستيكية بشكل دوري بقطعة قماش مبللة.
- حافظ على الأجزاء الفولاذية جافة لمنعها من الصدأ.
- لا تستخدم بخاخات التشحيم أو المواد القوية.
- لا تستخدم أبداً المواد الكاشطة أو المواد التي تحتوي على الأمونيا أو المبيضات أو مواد التنظيف التي تحتوي على الكحول.
- يُحفظ المنتج بعيداً عن أشعة الشمس المباشرة.





**brevi**<sup>®</sup>

Prodotto da/ Produced by:

**Foppa Pedretti S.p.A.**

Via A. Volta, 11 - 24064

Grumello del Monte, Bergamo - Italy

tel +39 035.4420320

[brevitaly.it](http://brevitaly.it)