

brevi®

FORM i-Size

da 40 a 105 cm ≤ 18 kg



IT SEGGIOLINO AUTO Istruzioni di montaggio

EN CAR SEAT Instruction manual

FR SIÈGE-AUTO Manuel d'instructions

ES SILLA DE COCHE Manual de instrucciones

RU АВТОКРЕСЛО Инструкции по сборке

مقعد السيارة - تعليمات التجميع **AR**



ECE R129-04

- IT. IMPORTANTE - LEGGERE
ATTENTAMENTE E CONSERVARE
PER FUTURO RIFERIMENTO**
- EN. IMPORTANT! READ THE
INSTRUCTIONS CAREFULLY AND
KEEP FOR FUTURE REFERENCE**
- FR. IMPORTANT! LIRE
ATTENTIVEMENT ET CONSERVER
SOIGNEUSEMENT A PORTEE DE
MAIN POUR UNE UTILISATION
ULTERIEURE**
- ES. IMPORTANTE! LEER
ATENTAMENTE Y CONSERVAR
PARA FUTURAS REFERENCIAS**

**RU. ВАЖНО! ВНИМАТЕЛЬНО
ПРОЧИТАЙТЕ ИНСТРУКЦИЮ
И СОХРАНИТЕ ЕЕ
ДЛЯ ДАЛЬНЕЙШЕГО
ИСПОЛЬЗОВАНИЯ**

**AR. هام - اقرأ هذه الارشادات
جدا ثم احتفظ بها للاطلاع
عليها مستقبلا عند الحاجة**

Installazione - Installation - Installation - Instalación
Установка - التثبيت

40 - 105 cm ≤ 18 kg

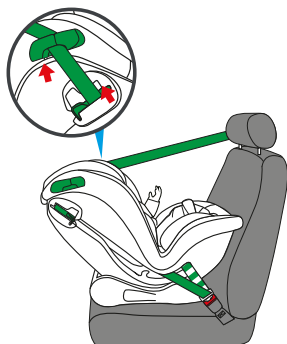

Rivolto all'indietro
Rearward facing
Orienté vers l'arrière
Sentado en sentido
contrario a la marcha
Установка спиной
к движению

موجهة للخلف

76 - 105 cm ≤ 18 kg



Rivolto in avanti
Forward facing
Orienté vers l'avant
Sentado en sentido
de la marcha
Установка лицом
к движению

موجهة للأمام

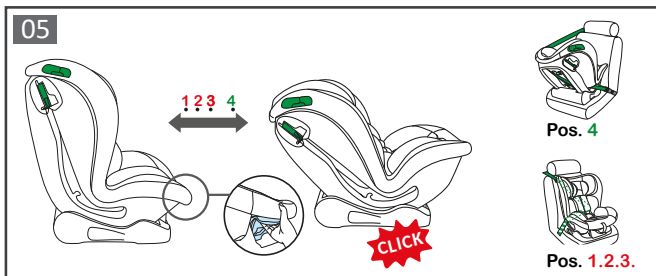
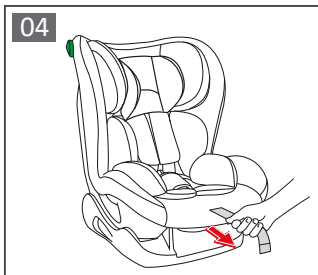
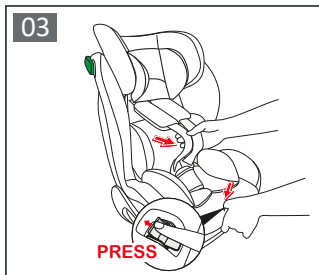
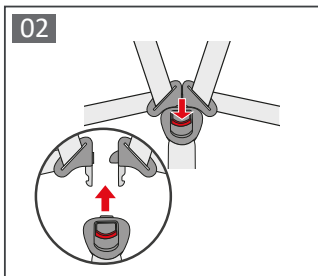
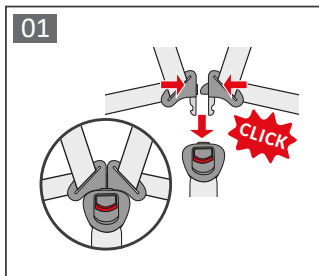

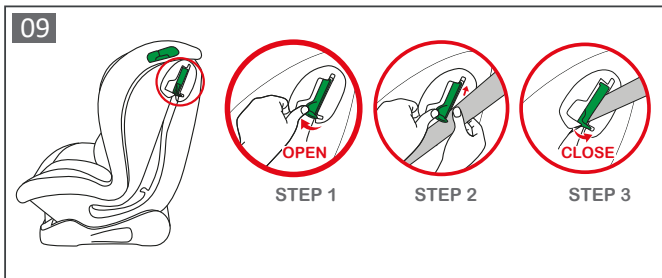
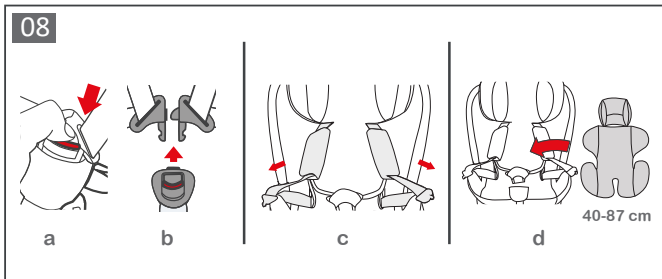
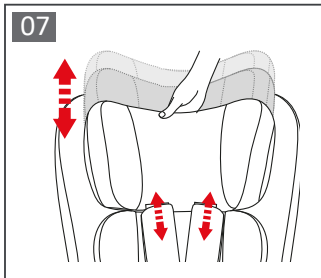
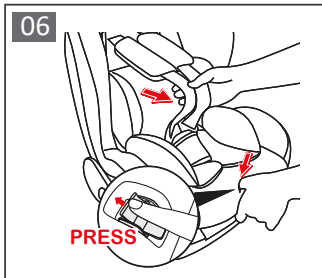

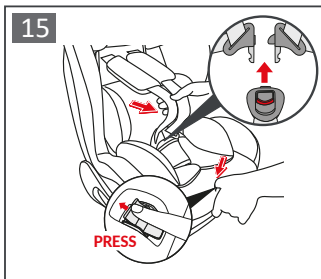
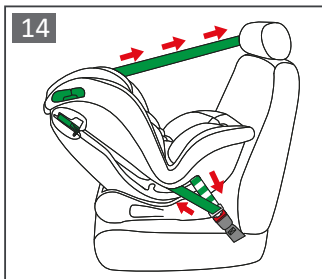
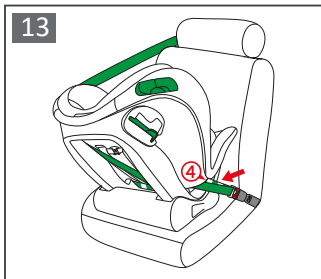
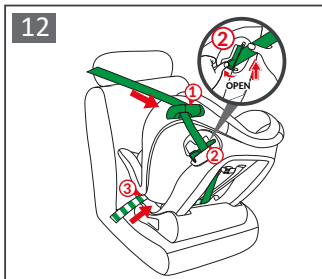
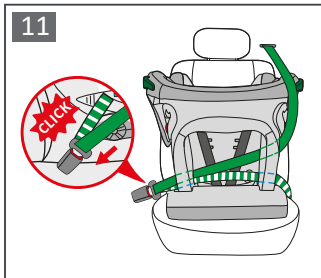
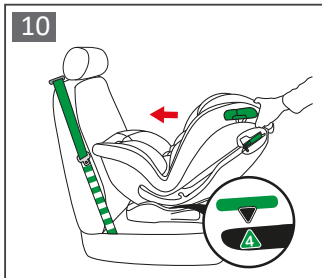

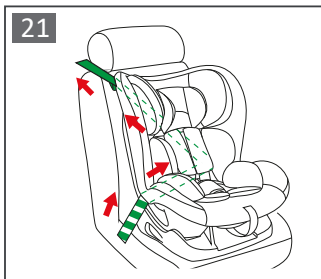
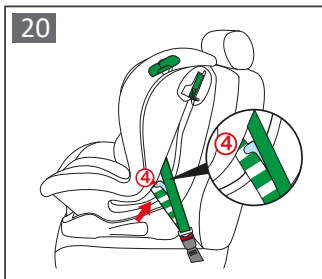
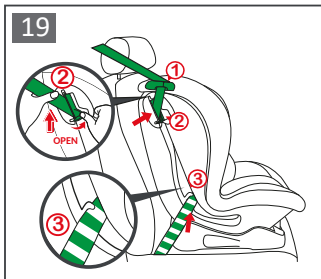
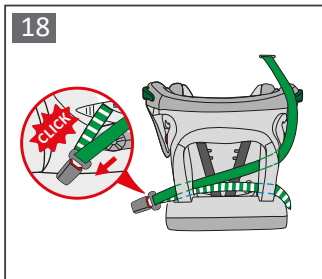
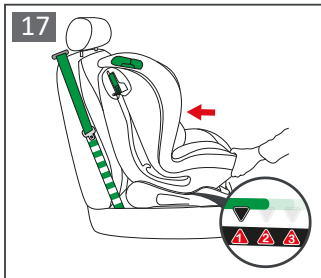
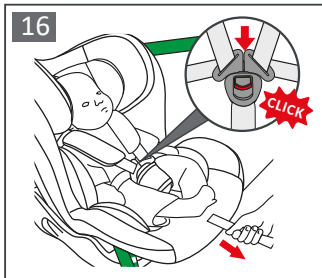

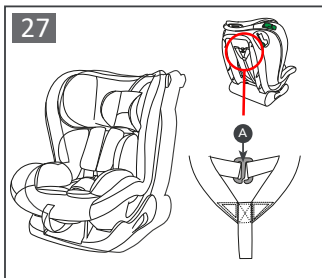
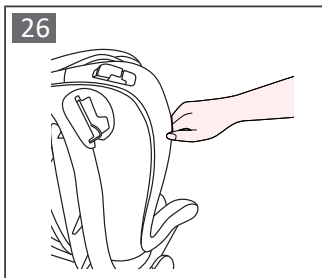
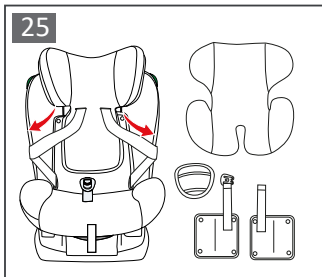
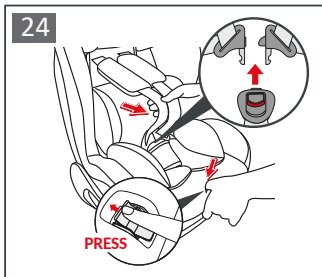
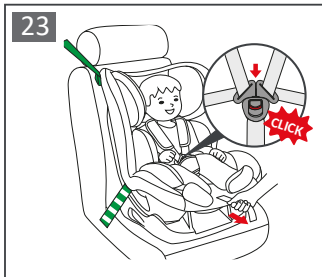
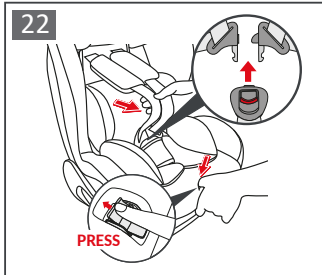

	Avvertenze	PAG 11
	Componenti	PAG 16
Limitazioni e requisiti d'uso relative al seggiolino auto e al sedile auto		PAG 17
	Utilizzo della fibbia (imbracatura)	PAG 19
	Regolazione delle cinture di sicurezza, imbracatura	PAG 19
	Regolazione dell'inclinazione del seggiolino auto	PAG 19
	Regolazione dell'altezza del poggiatesta e delle bretelle	PAG 19
	Utilizzo riduttore	PAG 20
Utilizzo del dispositivo di bloccaggio della cintura pettorale del veicolo		PAG 21
	Installazione in senso contrario alla direzione di marcia	PAG 21
	Installazione nella direzione di marcia	PAG 23
	Rimuovere il rivestimento	PAG 24
	Pulizia e manutenzione	PAG 25
	Garanzia convenzionale	PAG 26

AVVERTENZE

ATTENZIONE:

- Prima dell'utilizzo si raccomanda un'attenta lettura delle istruzioni d'uso, alle quali sarà necessario attenersi scrupolosamente per avere i massimi livelli di sicurezza del prodotto.
- Conservare le istruzioni d'uso con cura per ogni eventuale riferimento futuro. Le presenti istruzioni d'uso possono essere conservate nell'apposito vano del seggiolinoauto durante il periodo di utilizzo.
- La mancata scrupolosa osservanza delle istruzioni di installazione del seggiolino auto, potrebbe comportare rischi al vostro bambino.
- Non utilizzare un seggiolino sul sedile anteriore in presenza di airbag frontali, in quanto può essere pericoloso. Tale rischio non riguarda i cosiddetti airbag laterali.
- **ATTENZIONE!** Disattivare l'airbag del passeggero quando il bambino si trova sul sedile anteriore in senso contrario alla direzione di marcia.
- Questo Seggiolino è omologato ai sensi del regolamento ECE R129/04 per il trasporto di bambini con un'altezza compresa tra i 40 cm e i 105 cm, può essere installato:
 - Nella direzione opposta al senso di marcia (bambini con altezza da 40 a 105 cm), con la cintura di sicurezza a 3 punti del veicolo.
 - Nella direzione del senso di marcia (bambini con altezza da 76 a 105 cm), con la cintura di sicurezza a 3 punti del veicolo.
 - **IMPORTANTE — NON UTILIZZARE NEL SENSO DI MARCIA PRIMA CHE IL BAMBINO ABBA SUPERATO L'ETÀ DI 15 MESI.** Il Seggiolino può essere installato verso la direzione di marcia a partire da 76 cm.
- **AVVERTENZA** – Questo è un dispositivo di ritenuta avanzato universale per bambini con cintura omologato ai sensi del regolamento ONU n. 129 per essere utilizzato principalmente su "posti a sedere universali" secondo le indicazioni fornite dal costruttore del veicolo nel manuale d'uso del veicolo. In caso di dubbi, consultare il fabbricante del dispositivo avanzato di ritenuta per bambini o il rivenditore.
- **AVVERTENZA: NON** lasciare mai il bambino incustodito - la sicurezza del vostro bambino è vostra responsabilità.
- **AVVERTENZA:** L'installazione deve essere eseguita da una persona adulta.
- **AVVERTENZA:** E' importante installare correttamente il seggiolino auto per garantire la sicurezza del vostro bambino. Una errata installazione può compromettere la sicurezza del bambino.

AVVERTENZE

- **AVVERTENZA:** Assicuratevi sempre che le persone che utilizzano il prodotto, anche occasionalmente (esempio i nonni) abbiano letto le istruzioni d'uso o che a loro sia stato spiegato il corretto montaggio e utilizzo del prodotto, da parte di una persona che abbia letto le istruzioni.
- **AVVERTENZA:** Tenere sempre questo manuale a disposizione, conservandolo con il prodotto.
- **AVVERTENZA:** In caso di dubbio riguardante l'installazione e il corretto utilizzo del seggiolino, contattare il produttore del dispositivo di ritenuta per bambini.

PRIMA DI INIZIARE

- **AVVERTENZA:** Non installare il seggiolino auto su sedili rivolti verso la parte posteriore del veicolo o sedili orientati lateralmente.
- **AVVERTENZA:** Prima di installare il seggiolino, verificare che il sedile del passeggero utilizzato abbia lo schienale bloccato in posizione verticale.
- **AVVERTENZA:** Non utilizzare il seggiolino in casa come seggiola. E' stato progettato per essere utilizzato in auto.
- **AVVERTENZA:** Accertarsi che i bagagli o altri oggetti potenzialmente in grado di procurare contusioni o ferite all'occupante del seggiolino in caso di urto siano solidamente ancorati.

QUANDO UTILIZZATE IL SEGGIOLINO

- **AVVERTENZA:** Gli elementi rigidi ed i pezzi in materiale plastico del dispositivo di ritenuta per bambini devono essere posizionati e installati in modo tale che, nelle condizioni di normale utilizzo, non possano bloccarsi sotto un sedile mobile o nella porta del veicolo.
- **AVVERTENZA:** Se in dotazione al veicolo, utilizzare il dispositivo bloccaggio apertura porte dall'interno. Questo per impedire al bambino di aprire la porta.
- **AVVERTENZA:** Fate una breve pausa durante un lungo viaggio, in modo che il bambino possa rilassarsi e prendere un po' d'aria.
- **AVVERTENZA:** Non lasciare il bambino senza sorveglianza in un dispositivo di ritenuta per bambini.
- **AVVERTENZA:** Il seggiolino auto deve sempre essere fissato al sedile, anche se non utilizzato.

AVVERTENZE

- **AVVERTENZA:** Dopo il montaggio assicurarsi che il seggiolino sia ben fissato al sedile.
- **AVVERTENZA:** Non utilizzare il dispositivo di ritenuta per bambini senza la fodera.
- **AVVERTENZA:** Non sostituire la fodera con una fodera diversa da quella consigliata dal produttore, in quanto ha un impatto diretto sul funzionamento del dispositivo di ritenuta.
- **IMPORTANTE:** Durante lunghi viaggi, fate delle soste a intervalli regolari e verificate che il seggiolino sia correttamente installato e che le cinture non si siano allentate.
- **AVVERTENZA:** In caso di emergenza, è importante sganciare la fibbia rapidamente per liberare il bambino. La fibbia è quindi di facile apertura e non deve essere coperta. Insegnate al bambino a non giocare con la fibbia.
- **AVVERTENZA:** Non collocare sotto il seggiolino, tra il sedile e il seggiolino dei tessuti (per esempio un asciugamano o un cuscino) in quanto in caso di incidente potrebbe influire sulla sicurezza del prodotto.
- **AVVERTENZA:** D'inverno, fare attenzione a non posizionare il bambino nel seggiolino con abiti troppo voluminosi. Vestiti troppo voluminosi possono portare ad una non corretta regolazione delle bretelle. In caso di incidente il bambino potrebbe non essere trattenuto correttamente dalle bretelle. Se necessario riscaldare l'abitacolo o utilizzare una coperta, da collocare sopra l'imbracatura, per riscaldare il bambino.
- **AVVERTENZA:** Se sottoposti a temperature elevate, i componenti metallici e in plastica si surriscaldano. Si consiglia pertanto di coprire il seggiolino auto se si lascia la macchina parcheggiata al sole.
- **AVVERTENZA:** Assicurarsi di immobilizzare oggetti mobili, come bagagli o libri all'interno del veicolo. Possono provocare lesioni/ferite in caso di incidente.
- **AVVERTENZA:** Non appoggiare bagagli sulla cappelliera senza assicurarli: in caso di incidente potrebbero arrecare gravi danni ai passeggeri.
- **AVVERTENZA:** Assicurarsi che tutti i dispositivi di bloccaggio siano correttamente agganciati prima dell'utilizzo.
- **AVVERTENZA:** Non utilizzate pezzi di ricambio o accessori non forniti o approvati dal fabbricante, in quanto potrebbero rendere il prodotto poco sicuro.

AVVERTENZE

- In seguito a un incidente, il seggiolino potrebbe perdere i requisiti di sicurezza a causa dei danni subiti, anche se non immediatamente visibili. Si raccomanda quindi di sostituirlo. Solo il produttore può garantirne la conformità ai requisiti di sicurezza, purché si tratti di un prodotto originale.
- Non manomettere il prodotto, onde evitare di comprometterne la sicurezza generale.
- Si raccomanda di non rimuovere loghi/etichette del prodotto, onde evitare di danneggiarne il rivestimento.
- Utilizzare il seggiolino auto anche in caso di viaggi brevi, in quanto è proprio in questi casi che si verifica la maggior parte degli incidenti.
- Prima di procedere all'acquisto, verificare che il seggiolino sia compatibile con la propria auto.
- Durante i viaggi lunghi è consigliabile fare una pausa, per concedere al bambino qualche istante di relax.
- Dare il buon esempio in prima persona e indossare sempre la cintura di sicurezza.
- Raccomandare al bambino di non giocare mai con la fibbia dell'imbracatura.

CINTURA DI SICUREZZA

- **AVVERTENZA:** Non utilizzare MAI punti di ancoraggio diversi da quelli descritti nelle istruzioni.
- **AVVERTENZA:** Assicuratevi che l'imbracatura del seggiolino auto sia correttamente regolata per il vostro bambino. L'imbracatura deve essere abbastanza stretta, lo spazio tra le bretelle e il petto del bambino non deve essere superiore allo spessore di due dita. La cinghia addominale dell'imbracatura deve essere nella posizione più bassa possibile per trattenere adeguatamente il bacino del bambino.
- **AVVERTENZA:** Assicuratevi che tutti i passeggeri indossino le cinture di sicurezza, in caso di incidente una persona priva della cintura di sicurezza, causa l'impatto, potrebbe urtare il seggiolino.
- **AVVERTENZA:** Non utilizzare un sistema passaggio cinture diverso rispetto a quello indicato nel manuale.
- **AVVERTENZA:** Il bambino deve sempre essere assicurato quando collocato nel seggiolino, anche per viaggi brevi.

AVVERTENZE

ESPOSIZIONE ALLA LUCE SOLARE / GIORNI CALDI

- **AVVERTENZA:** Non lasciare MAI il bambino collocato nel seggiolino, mentre l'auto è parcheggiata, in particolare se esposta alla luce diretta del sole o in una giornata calda.
- **AVVERTENZA:** Non lasciare MAI il seggiolino auto esposto al sole per ore, in quanto questo potrebbe essere pericoloso per il vostro bambino, le parti in metallo e le parti in plastica potrebbero scaldarsi. Il tessuto potrebbe sbiadirsi. Coprire con un telo il seggiolino se l'auto è parcheggiata al sole.

SEGGIOLINO DI SECONDA MANO o SEGGIOLINI DANNEGGIATI

- **AVVERTENZA:** Non acquistare MAI un seggiolino auto già utilizzato di seconda mano. Potrebbe avere danni o rotture interne non visibile.
- **IMPORTANTE:** La garanzia del produttore è esclusivamente per il primo utilizzo del prodotto e legata al proprietario del primo acquisto.
- **AVVERTENZA:** E' necessario sostituire il seggiolino auto, le cinture di sicurezza del veicolo, se danneggiate o usurate dall'utilizzo.
- **AVVERTENZA:** È necessario sostituire il seggiolino per auto qualora abbia subito una violenta sollecitazione, a causa di un incidente che potrebbe aver provocato una rottura interna non visibile, o in caso di usura.
- **BREVI** declina ogni responsabilità per un uso improprio del prodotto e per qualsiasi uso difforme dalle presenti istruzioni.

AVVISO IMPORTANTE

Dai 40 cm a 105 cm (UNIVERSAL BELTED).

- **AVVERTENZA** – Questo è un dispositivo di ritenuta avanzato universale per bambini con cintura omologato ai sensi del regolamento ONU n. 129 per essere utilizzato principalmente su "posti a sedere universali" secondo le indicazioni fornite dal costruttore del veicolo nel manuale d'uso del veicolo. In caso di dubbi, consultare il fabbricante del dispositivo avanzato di ritenuta per bambini o il rivenditore. UGUALE A QUELLA SOPRA
- **Form i-Size:** Adatto solamente per l'impiego nei veicoli dotati di cintura di sicurezza a 3 punti statica o con arrotolatore, omologata in base al Regolamento UN/ECE N° 16 o altri standard equivalenti.
- **ATTENZIONE!** Quando si utilizza la cintura a tre punti del veicolo, assicurarsi che la porzione addominale appoggi correttamente sul bacino del bambino.

COMPONENTI

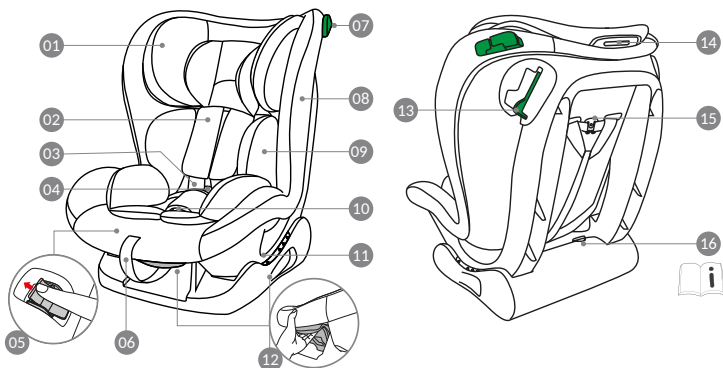

1. Poggiatesta
2. Protezione cintura pettorale
3. Cintura di sicurezza a 5 punti
4. Fibbia
5. Pulsante di regolazione bretelle
6. Cinghia di regolazione bretelle
7. Passante guida per la cintura pettorale
8. Rivestimento
9. Riduttore
10. Protezione inguinale
11. Passante guida per la cintura addominale
12. Leva per reclinare la seduta
13. Dispositivo di bloccaggio della cintura pettorale
14. Leva per regolazione altezza poggiatesta
15. Gancio fissaggio cinghie protezioni pettorali
16. Vano alloggiamento istruzioni

LIMITAZIONI E REQUISITI D'USO RELATIVE AL SEGGIOLINO AUTO E AL SEDILE AUTO

ATTENZIONE! Rispettare scrupolosamente le seguenti limitazioni:

- Il Seggiolino può essere installato nel senso di marcia a partire da 76 cm.
- **IMPORTANTE — NON UTILIZZARE NEL SENSO DI MARCIA PRIMA CHE IL BAMBINO ABBA SUPERATO L'ETÀ DI 15 MESI**
- Il sedile dell'auto deve essere rivolto in senso di marcia. Non utilizzare mai questo seggiolino su sedili rivolti lateralmente o opposti al senso di marcia.

SEGGIOLINO AUTO	GRUPPO	METODO DI INSTALLAZIONE	TIPO
Form i-Size	40 - 105 cm	Cintura a 3 punti	(UNIVERSAL BELTED)
Form i-Size	76 - 105 cm	Cintura a 3 punti	(UNIVERSAL BELTED)

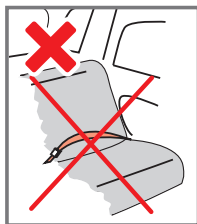
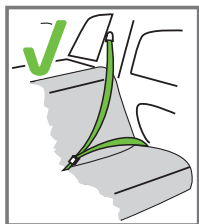

Può essere installato solo se i veicoli ritenuti idonei sono dotati di cinture di sicurezza a 3 punti, omologate ai sensi del regolamento UN/ ECE n. 16 o altre norme equivalenti.

UTILIZZO A BORDO DEL VEICOLO

Il seggiolino auto può essere installato come mostrato in figura:

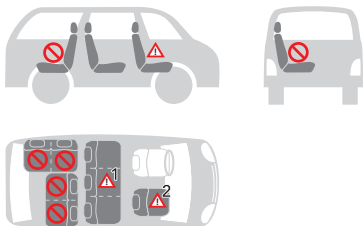

• Orientamento in direzione di marcia	SI
• In senso opposto alla direzione di marcia	SI
• Con cinture di sicurezza a 2 punti L'utilizzo di cinture di sicurezza a due punti aumenta significativamente il rischio di lesioni per il bambino in caso di incidente.	NO
• Con cinture di sicurezza a 3 punti La cintura di sicurezza deve essere omologata ai sensi del Regolamento ECE R16 o altre norme equivalenti.	SI
• Sul sedile del passeggero anteriore NON UTILIZZARE SUI SEDILI PASSEGGERI DOTATI DI AIRBAG ANTERIORI!	SI ²
• Sul sedile laterale posteriore	SI
• Sul sedile centrale posteriore Il seggiolino può essere utilizzato sul sedile posteriore centrale se dotati di cinture di sicurezza a tre punti.	SI ¹

(Attenersi scrupolosamente alle normative vigenti nel paese di residenza).

PRIMA DELL'INSTALLAZIONE

UTILIZZO DELLA FIBBIA (IMBRACATURA)

Per agganciare la fibbia: Far combaciare le linguette della fibbia centrale e inserirle nell'apposito alloggiamento all'interno della fibbia dell'imbracatura. Un "click" indicherà il corretto aggancio (fig. 01).

Per sganciare la fibbia: Premere il pulsante rosso per estrarre le linguette dalla fibbia centrale (fig. 02).

REGOLAZIONE DELLE CINTURE DI SICUREZZA, IMBRACATURA

Per allentare l'imbracatura: Premere il pulsante di regolazione e contemporaneamente afferrare le bretelle (cinture pettorali) nella parte inferiore, sotto le imbottiture delle protezioni pettorali e tirarle in avanti per allentarle (fig.03).

IMPORTANTE: Non tirare le bretelle afferrando le imbottiture di protezione pettorale.

Stringere l'imbracatura: Tirare la cinghia di regolazione dell'imbracatura in modo da tensionarla correttamente contro il corpo del bambino (fig. 04).

Una corretta tensionatura è tale che lo spazio tra l'imbracatura e il bambino non deve essere superiore allo spessore di un dito (1 cm).

 **NOTA:** Controllare che la fibbia sia correttamente agganciata tirando le bretelle e le cinture addominali.

ATTENZIONE: Non attorcigliare né sovrapporre le cinghie dell'imbracatura.

REGOLAZIONE DELL'INCLINAZIONE DEL SEGGIOLINO AUTO

Per regolare l'inclinazione del sedile: Premere la leva di regolazione dell'inclinazione e spostare il sedile nella posizione desiderata. Un click indicherà il bloccaggio nella posizione scelta (fig. 05). Assicurarsi che il seggiolino auto sia correttamente bloccato nella posizione desiderata.

Seggiolino orientato nel senso contrario di marcia: Regolare la seduta nella sola posizione 4

Seggiolino orientato nel senso di marcia: E' possibile regolare la seduta nella posizione 1,2 o 3.

REGOLAZIONE DELL'ALTEZZA DEL POGGIATESTA E DELLE BRETELLE

La corretta regolazione del poggiatesta garantisce la massima protezione per il vostro bambino all'interno del seggiolino auto. La regolazione del poggiatesta

INSTALLAZIONE NEL VEICOLO

regola anche l'altezza delle bretelle. Il poggiatesta deve essere regolato in modo che tra le bretelle e la parte superiore delle spalle ci sia uno spazio pari a 1 dito (1 cm).

IMPORTANTE: Allentare le bretelle per le spalle prima di procedere alla regolazione del poggiatesta. Una regolazione delle bretelle in una posizione inferiore o superiore rispetto alle spalle del bambino può compromettere la sicurezza per il bambino.



Per allentare l'imbracatura: Premere il pulsante di regolazione e contemporaneamente afferrare le bretelle (cinture pettorali) nella parte inferiore, sotto le imbottiture delle protezioni pettorali e tirarle in avanti per allentarle (fig. 06), vedere paragrafo "REGOLAZIONE DELLE CINTURE DI SICUREZZA, IMBRACATURA".

Per regolare il poggiatesta: Tirare la maniglia di regolazione e sollevare o abbassare il poggiatesta regolare l'altezza del poggiatesta e delle cinture pettorali in base all'altezza del bambino (fig. 07).

IMPORTANTE:

- Assicurarsi che il poggiatesta del seggiolino sia bloccato in posizione.
- Non tirare le bretelle afferrando le imbottiture di protezione pettorale. Vedere paragrafo "REGOLAZIONE DELLE CINTURE DI SICUREZZA, IMBRACATURA".
- Assicurarsi che l'imbracatura di sicurezza non sia attorcigliata.

UTILIZZO RIDUTTORE

Il riduttore seduta è progettato per l'utilizzo con bambini, per garantire loro maggiore comfort e stabilità e consentire una posizione più distesa, evitando che la testa cada in avanti. Il riduttore deve essere utilizzato fino a quando il bambino raggiunge i 87 cm (fig. 08).

INSTALLAZIONE NEL VEICOLO

- Sganciare la fibbia dell'imbragatura di sicurezza (a, b).
- Spostare le cinture di sicurezza ai lati del seggiolino auto (c).
- Posizionare l'insero (d).
- Ricollocare correttamente la l'imbragatura.

UTILIZZO DEL DISPOSITIVO DI BLOCCAGGIO DELLA CINTURA PETTORALE DEL VEICOLO

Premere la leva del dispositivo di blocco verde, inserire la cintura pettorale nel dispositivo di bloccaggio, rilasciare la leva per attivare il bloccaggio (fig. 09).

INSTALLAZIONE DEL SEGGIOLINO AUTO

INSTALLAZIONE IN SENSO CONTRARIO ALLA DIREZIONE DI MARCIA (Bambini tra 40 e 105 cm, dalla nascita fino a circa 4 anni, ≤ 18 kg)

Il seggiolino auto può essere fissato solo su sedili passeggeri dotati di cintura di sicurezza a 3 punti (addominale e pettorale).

ATTENZIONE! L'installazione in senso contrario alla direzione di marcia è obbligatoria fino a che il bambino non supera i 15 mesi di età. L'installazione in senso contrario alla direzione di marcia resta la più sicura, anche una volta oltrepassato questo limite, si consiglia pertanto di utilizzare il seggiolino auto rivolto all'indietro il più a lungo possibile.

AVVERTENZA: Il cuscino per neonati protegge il bambino. Utilizzare il riduttore fino a quando il bambino raggiunge i 75 cm.



NON installare il seggiolino auto sul sedile lato passeggero con airbag attivo: ciò può provocare LESIONI GRAVI, SE NON ADDIRITTURA LETALI.

- Regolare l'inclinazione della seduta nella posizione 4, (cfr. par. *REGOLAZIONE DELL'INCLINAZIONE DEL SEGGIOLINO AUTO*). Posizionare il seggiolino auto, rivolto all'indietro, sul sedile accertandosi che la parte anteriore dello stesso poggia saldamente contro lo schienale del sedile della vettura (fig. 10).
- Estrarre la cintura in dotazione al veicolo (pettorale e addominale) e inserirla attraverso il passaggio cintura nello schienale, agganciare la fibbia della cintura di sicurezza. Un "click" indicherà il corretto aggancio (fig. 11).
- Inserire la cintura pettorale nel dispositivo di bloccaggio cintura (2), (cfr. par *UTILIZZO DEL DISPOSITIVO DI BLOCCAGGIO DELLA CINTURA PETTORALE*

INSTALLAZIONE NEL VEICOLO

- DEL VEICOLO) e nel passante guida cintura (1). Inserire la cintura addominale nel passante cintura (3) (fig.12).
- Inserire dal lato aggancio fibbia, la cintura addominale nel passante cintura (4) (fig. 13).
 - Tensionare la cintura di sicurezza del veicolo il più possibile, tirando nel senso indicato dalle frecce, prima sulla parte addominale poi sulla parte pettorale, se necessario premere la leva del dispositivo di blocco e far scorrere la cintura, rilasciare la leva. Assicurarsi che la cintura non sia attorcigliata e che sia ben tesa (fig. 14).
 - Allentare l'imbracatura del seggiolino auto e sganciare la fibbia (fig. 15). (cfr. par. *REGOLAZIONE DELLE CINTURE DI SICUREZZA, IMBRACATURA*) e (cfr. par. *UTILIZZO DELLA FIBBIA, IMBRACATURA*).
 - Collocare il bambino nel seggiolino auto. Regolare il poggiatesta all'altezza adeguata (cfr. par. *REGOLAZIONE DELL'ALTEZZA DEL POGGIATESTA E DELLE BRETELLE*).
 - Posizionare correttamente l'imbracatura e agganciare la fibbia (cfr. par. *UTILIZZO DELLA FIBBIA, IMBRACATURA*), infine tensionare l'imbracatura (cfr. par. *REGOLAZIONE DELLE CINTURE DI SICUREZZA, IMBRACATURA*) (fig. 16).
 - Assicurarsi che l'imbracatura non sia attorcigliata.

PRECAUZIONI PER ACCERTARSI DI AVER ALLACCIATO CORRETTAMENTE L'IMBRACATURA DEL SEGGIOLINO AUTO.

IMPORTANTE



Per la sicurezza del bambino, accertarsi sempre che...

- Le cinture dell'imbracatura siano correttamente regolate in base alla statura del bambino e correttamente tensionate;
- Le cinghie pettorali siano regolate nella corretta posizione;
- Le cinture dell'imbracatura non siano attorcigliate;
- Le linguette siano correttamente agganciate alla fibbia

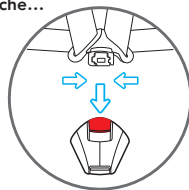

INSTALLAZIONE NEL VEICOLO

INSTALLAZIONE NELLA DIREZIONE DI MARCIA (Bambini tra 76 e 105 cm, da 15 mesi fino a circa 4 anni, ≤ 18 kg)

Installazione in senso di marcia del seggiolino auto (per bambini di altezza compresa tra 76 e 105 cm).

Il seggiolino auto può essere fissato solo su sedili passeggeri dotati di cintura di sicurezza a 3 punti.

IMPORTANTE – NON UTILIZZARE RIVOLTO IN DIREZIONE DI MARCIA FINO A QUANDO IL BAMBINO NON SUPERI I 15 MESI DI ETÀ.

Per garantire il massimo livello di protezione, tuttavia, si consiglia di mantenere il seggiolino in senso contrario alla direzione di marcia il più a lungo possibile, a meno che nel veicolo non vi sia spazio a sufficienza per le gambe del bambino.

- Regolare l'inclinazione della seduta nella posizione 1, (cfr. par. *REGOLAZIONE DELL'INCLINAZIONE DEL SEGGIOLINO AUTO*). Posizionare il seggiolino auto sul sedile nella direzione di marcia e assicurarsi che lo schienale del seggiolino auto poggi saldamente contro quello del sedile della vettura (fig. 17).
- Estrarre la cintura in dotazione al veicolo (pettorale e addominale) e inserirla attraverso il passaggio cintura nello schienale, agganciare la fibbia della cintura di sicurezza. Un "click" indicherà il corretto aggancio (fig. 18).
- Inserire la cintura pettorale nel dispositivo di bloccaggio cintura (2), (cfr. par. *UTILIZZO DEL DISPOSITIVO DI BLOCCAGGIO DELLA CINTURA PETTORALE DEL VEICOLO*) e nel passante guida cintura (1). Inserire la cintura addominale nel passante cintura (3) (fig. 19).
- Inserire dal lato aggancio fibbia, la cintura addominale nel passante cintura (4) (fig. 20).
- Tensionare la cintura di sicurezza del veicolo il più possibile, tirando nel senso indicato dalle frecce, prima sulla parte addominale poi sulla parte pettorale, se necessario premere la leva del dispositivo di blocco e far scorrere la cintura, rilasciare la leva. Assicurarsi che la cintura non sia attorcigliata e che sia ben tesa (fig. 21).
- Allentare l'imbracatura del seggiolino auto e sganciare la fibbia (fig. 22). (cfr. par. *REGOLAZIONE DELLE CINTURE DI SICUREZZA, IMBRACATURA*) e (cfr. par. *UTILIZZO DELLA FIBBIA, IMBRACATURA*).
- Collocare il bambino nel seggiolino auto. Regolare il poggiatesta all'altezza adeguata (cfr. par. *REGOLAZIONE DELL'ALTEZZA DEL POGGIATESTA E DELLE BRETELLE*).

INSTALLAZIONE NEL VEICOLO

- Posizionare correttamente l'imbracatura e agganciare la fibbia (cfr. par. *UTILIZZO DELLA FIBBIA, IMBRACATURA*), infine tensionare l'imbracatura (cfr. par. *REGOLAZIONE DELLE CINTURE DI SICUREZZA, IMBRACATURA*) (fig. 22).
- Assicurarsi che l'imbragatura non sia attorcigliata.

IMPORTANTE: Le opzioni di inclinazione (1, 2, 3) sono adatte solo per il posizionamento nella direzione di marcia. La regolazione può essere effettuata prima o dopo l'installazione.

PRECAUZIONI PER ACCERTARSI DI AVER ALLACCIATO CORRETTAMENTE L'IMBRACATURA DEL SEGGIOLINO AUTO.

IMPORTANTE



Per la sicurezza del bambino, accertarsi sempre che...

- Le cinture dell'imbragatura siano correttamente regolate in base alla statura del bambino e correttamente tensionate;
- Le cinghie pettorali siano regolate nella corretta posizione;
- Le cinture dell'imbragatura non siano attorcigliate;
- Le linguette siano correttamente agganciate alla fibbia

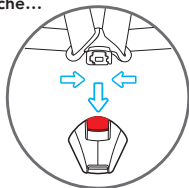

RIMUOVERE IL RIVESTIMENTO

- Allentare l'imbracatura;
- Premere il pulsante rosso sulla fibbia e sganciare le cinture;
- Sganciare sul lato posteriore il gancio;
- Rimuovere il riduttore, rimuovere le protezioni pettorali e rimuovere la protezione inguinale dalla fibbia;
- Rimuovere il rivestimento del seggiolino auto prestando attenzione mentre si sfila dai passanti guida cintura pettorale e mentre si sfila la fibbia;
- Per riposizione il rivestimento ripetere la procedura sopra descritta in ordine inverso. Assicurarsi di aver riposizionato correttamente il rivestimento e le protezioni e di aver collegato tra loro, con il gancio di fissaggio (A), le cinghie delle protezioni pettorali (fig. 27).

PULIZIA E MANUTENZIONE

PULIZIA E MANUTENZIONE

IMPORTANTE: Il rivestimento è un elemento fondamentale per la sicurezza del bambino. Non utilizzare mai il seggiolino senza il rivestimento, né sostituirlo in nessun caso con altri prodotti non omologati, onde evitare di mettere a rischio la sicurezza del bambino o compromettere il corretto.

Istruzioni per il lavaggio:

- Il rivestimento può essere rimosso e lavato. Osservare le indicazioni riportate sull'etichetta di lavaggio del rivestimento.
- Le parti in plastica possono essere pulite con acqua e sapone. Non utilizzare detergenti aggressivi (come solventi).

GARANZIA CONVENZIONALE

Il contenuto sottoindicato va in vigore dal 01.01.2005 e sostituisce a qualsiasi titolo e completamente qualsiasi messaggio anteriore riferito alla garanzia prestata da Foppa Pedretti S.p.A.

GARANZIA CONVENZIONALE

Foppa Pedretti S.p.A. con sede in Grumello del Monte (Italia) Via Volta 11, garantisce direttamente al Consumatore che questo Prodotto, nuovo di fabbrica, è privo di difetti nei materiali, nella progettazione e nella fabbricazione ed è conforme alle caratteristiche dalla stessa dichiarate.

La presente garanzia convenzionale è valida in tutti i Paesi Stati membri dell'Unione Europea e non esclude né limita i diritti del Consumatore ai sensi di norme imperative di legge nei confronti del Venditore del Prodotto.

Per usufruire della presente garanzia convenzionale **il Consumatore dovrà riportare il Prodotto difettoso al Venditore**, presentandogli la prova d'acquisto del Prodotto dalla quale risultino in modo leggibile l'indirizzo del Venditore, la data d'acquisto del Prodotto col timbro e firma del Venditore e l'indicazione del Prodotto stesso o, in alternativa, lo scontrino fiscale, non modificato, dal quale risultino in modo chiaro le medesime informazioni.

La garanzia convenzionale del Produttore ha validità per Dodici (12) mesi dalla data di acquisto del Prodotto. Durante questo periodo Foppa Pedretti S.p.A. riparerà o sostituirà, a sua discrezione, il Prodotto difettoso.

La garanzia convenzionale è concessa all'acquirente finale del Prodotto (Consumatore) e non esclude né limita i diritti imperativi del medesimo Consumatore, quali previsti dalla legge e/o i diritti che il Consumatore può vantare contro il Venditore/Rivenditore del Prodotto.

ESCLUSIONI DELLA GARANZIA CONVENZIONALE.

La garanzia convenzionale è esclusa per i danni derivati al Prodotto dalle seguenti cause: uso non conforme alle disposizioni contenute nel foglio d'istruzioni all'uso ed al montaggio, urti e cadute, esposizione del Prodotto ad umidità o condizioni termiche o ambientali estreme od a cambiamenti repentini di tali condizioni, corrosione, ossidazione, modifiche o riparazioni non autorizzate del Prodotto, riparazioni con uso di parti di ricambio non autorizzate, uso improprio, cattiva o mancata manutenzione, manutenzione impropria rispetto a quanto indicato nel foglio d'istruzioni all'uso e al montaggio, montaggio non corretto, incidenti, azioni di cibi o bevande, azione di prodotti chimici, cause di forza maggiore.

In ogni caso **Foppa Pedretti S.p.A. declina ogni responsabilità per danni a persone o a cose, diversi dal Prodotto, quando tali danni siano causati da negligenza alle disposizioni / raccomandazioni / avvertenze contenute nel manuale o, in alternativa, nel "Foglio d'istruzioni all'uso e al Montaggio" che accompagna ogni Prodotto destinato al proprietario/utilizzatore.** (come a titolo meramente esemplificativo, nel caso del Prodotto Lettino: "Sorvegliate costantemente il bambino. Controllate che lenzuola e coperte non coprano la testa del bambino...").

Foppa Pedretti S.p.A. declina, inoltre, ogni responsabilità per danni a persone o a cose quando la rottura dei suoi prodotti è causata dal deterioramento dei componenti del Prodotto, soggetti ad usura. Sono considerati componenti del Prodotto soggetti a usura tutti i componenti in materiale plastico.

Warnings	PAG 28
Components	PAG 33
Restrictions and requirements regarding the use of the Productand vehicle seat	PAG 34
Using the buckle	PAG 36
Adjusting the seat belt (harness)	PAG 36
Adjusting the reclination of the car seat	PAG 36
Adjusting the height of the headrest and straps	PAG 36
Using the newborn reducer	PAG 37
Use of the vehicle's chest belt locking device	PAG 37
Rear-facing installation in rear-facing direction	PAG 38
Installation forward facing	PAG 39
Removing the lining	PAG 41
Maintenance and cleaning	PAG 41
Formal guarantee	PAG 42

WARNINGS

ATTENTION:

- Before use, it is recommended that you carefully read the instructions, which you will need to follow strictly in order to have the highest levels of product safety.
- Store these instructions carefully for future reference. These instructions can be stored in the special compartment on the car seat during the period of use.
- Failure to follow the car seat installation instructions carefully could pose a risk to your baby.
- Do not use a car seat on the front seat where active airbags are fitted, as this can be dangerous. This risk does not apply to the side airbags.
- **WARNING!** Deactivate the passenger airbag when the child is in the front seat in the rear facing direction.
- This car seat is approved according to the ECE R129/04 regulation for the transport of children between 40 cm and 105 cm in height, and can be installed:
 - In the rear-facing position (children between 40 and 105 cm in height), with the vehicle's 3-point seatbelt.
 - In the forward-facing position (children between 76 and 105 cm in height), with the vehicle's 3-point seatbelt.
 - **IMPORTANT — DO NOT USE IN FORWARD DIRECTION UNTIL THE CHILD IS AT LEAST 15 MONTHS OLD.** The car seat can be installed facing forward once the child is at least 76 cm tall.
- **WARNING** – This is a universal advanced child restraint system with a harness, approved in accordance with UN Regulation No. 129, intended primarily for use on “universal seating positions” as specified by the vehicle manufacturer in the vehicle's user manual. If in doubt, consult the manufacturer of the advanced child restraint system or your retailer.
- **WARNING: NEVER** leave your child unattended – your child's safety is your responsibility.
- **WARNING:** Adult assembly required.
- **WARNING:** The child car seat must be fitted in accordance with the manufacturer's instructions. Incorrect installation could be dangerous.
- **WARNING:** Always ensure that new or occasional users [e.g. grandparents] have read the instructions or been taught the correct installation by someone who has read and understood the instructions.
- **WARNING:** Always keep this instruction manual with the child car seat, or

WARNINGS

in the vehicle in which you are carrying the child car seat. Some models of child car seat have a pocket to store the instructions.

- **WARNING:** If in doubt regarding the installation and correct use of the car seat, contact the manufacturer of the child restraint device.

BEFORE STARTING

- **WARNING:** Do not fit the child car seat in a rearward facing position
- **WARNING:** Before installing the child car seat ensure that the passenger seat you are using is locked in the upright position.
- **WARNING:** Do not use the child car seat in the home - it has only been designed to be used in the car.
- **WARNING:** Do not leave loose/unsecured objects on the back seat of your car or the parcel shelf. They may be dangerous to your child if you are forced to brake suddenly.

WHEN USING THE CHILD CAR SEAT

- **WARNING:** Make sure that the child car seat is placed somewhere so that rigid items and plastic parts do not become trapped in doors or movable seat units when the seat is in everyday use.
- **WARNING:** Always use the vehicle's door child safety lock system, if one is available, to make it impossible for the child to open the car doors from inside.
- **WARNING:** Allow the child a break during long car journeys and make sure they don't get out of the car seat unaided and without supervision.
- **WARNING:** NEVER leave your child unattended – your child's safety is your responsibility.
- **WARNING:** Ensure that the child car seat is secured to the car seat at all times even when not in use.
- **WARNING:** The child car seat must be fitted securely to the passenger seat. Ensure that it is not loose or wobbly after you have fitted it.
- **WARNING:** The child seat shall not be used without the cover.
- **WARNING:** The seat cover should not be replaced with any other than the one recommended by the manufacturer, because the cover constitutes an integral part of the restraint performance.
- **WARNING:** Allow the child a break during long car journeys and make

WARNINGS

- sure they don't get out of the car seat unaided and without supervision.
- **WARNING:** In the event of an emergency it is important to be able to release the child quickly (as defined by British Standards). This means that seat buckle cannot be fully tamper proof and you should actively discourage your child from playing with or using the buckle.
 - You should actively discourage your child from playing with or using the buckle.
 - **WARNING:** Do not place any fabric items (such as a towel or cushion) under the car seat, between the car seat and the child seat, as this could compromise the safety of the product in the event of an accident.
 - **WARNING:** In winter, take care not to place the child in the car seat wearing overly bulky clothing. Overly bulky clothing can prevent the harness straps from being adjusted correctly. In the event of an accident, the child may not be held securely by the harness. If necessary, heat the car interior or use a blanket, placed over the harness, to keep the child warm.
 - **WARNING:** When exposed to high temperatures, metal and plastic components can become excessively hot. We therefore recommend covering the car seat if you leave the car parked in the sun.
 - **WARNING:** Ensure that loose items, such as luggage or books, are secured inside the vehicle. They may cause injury in the event of an accident.
 - **WARNING:** Do not place luggage on the parcel shelf without securing it: in the event of an accident, it could cause serious injury to passengers.
 - **WARNING:** Ensure that all locking mechanisms are correctly engaged before use.
 - **WARNING:** Do not use spare parts or accessories not supplied or approved by the manufacturer, as they may compromise the product's safety.
 - Following an accident, the car seat may no longer meet safety requirements due to damage sustained, even if not immediately visible. It is therefore recommended that you replace it. Only the manufacturer can guarantee compliance with safety requirements, provided it is an original product.
 - Do not tamper with the product, as this may compromise its overall safety.
 - It is recommended not to remove logos or labels from the product, as this may damage the upholstery.
 - Use the car seat even on short journeys, as it is precisely in these situations that most accidents occur.

WARNINGS

- Before purchasing, check that the car seat is compatible with your car.
- During long journeys, it is advisable to take a break to allow your child a few moments to relax.
- Set a good example yourself and always wear your seatbelt.
- Advise your child never to play with the harness buckle.

SEAT BELT

- **WARNING:** NEVER use any load bearing contact points other than those described in these instructions.
- **WARNING:** Ensure that the lap section of the seatbelt or harness is worn low down, so that pelvis is firmly engaged. The harness must be tight enough, the space between the pectoral belt and the child's chest must not be more than two fingers thick. The abdominal belt of the harness should be in the lowest possible position to adequately restrain the child's pelvis.
- **WARNING:** Make sure that ALL the passengers in your vehicle have their seatbelts fastened, as unrestrained people can be very dangerous to the child in an accident..
- **WARNING:** NEVER use a seatbelt routing scheme that differs from these instructions.
- **WARNING:** The lap and diagonal seatbelt must be used at all times when your child is in the child car seat.

SUNLIGHT/HOT DAYS

- **WARNING:** Do not leave your child in the child car seat while parked in direct sunlight or on a hot day.
- **WARNING:** Do not subject the child car seat to prolonged direct sunlight as this may be dangerous for your child (the metal and plastic fittings could become hot) and may cause the fabric to fade. You can reduce this problem by covering the child car seat with a sheet when not in use.

WARNINGS

SECOND HAND OR DAMAGED CHILD CAR SEATS AND SEATBELTS

- **WARNING:** Never buy a second hand child car seat. It may have unseen damage.
- **WARNING:** The manufacturer only guarantees this product when the original owner uses it.
- **WARNING:** You **MUST** replace the child car seat and your vehicles seatbelts if they become badly worn or amaged.
- **WARNING:** You **MUST** replace the child car seat if it is involved in an accident it may have unseen damage and may not protect your child as well as it should. At the very least send the child car seat to your retailer for inspection, together with the accident report.
- **BREVI** declines all responsibility for improper use of the product and for any use that does not comply with these instructions..

IMPORTANT WARNING

From 40 to 105 cm (UNIVERSAL BELTED).

- **WARNING** – This is a universal advanced child restraint system with a harness, approved in accordance with UN Regulation No. 129, intended primarily for use on “universal seating positions” as specified by the vehicle manufacturer in the vehicle’s user manual. If in doubt, consult the manufacturer of the advanced child restraint system or your retailer.
- **Form i-Size:** Suitable only for use in vehicles equipped with a static 3-point seat belt or a retractable seat belt, approved in accordance with UN/ECE Regulation No. 16 or other equivalent standards.
- **WARNING!** When using the 3-point adult safety belt, make sure that the lap portion is positioned correctly on the pelvic area.

COMPONENTS

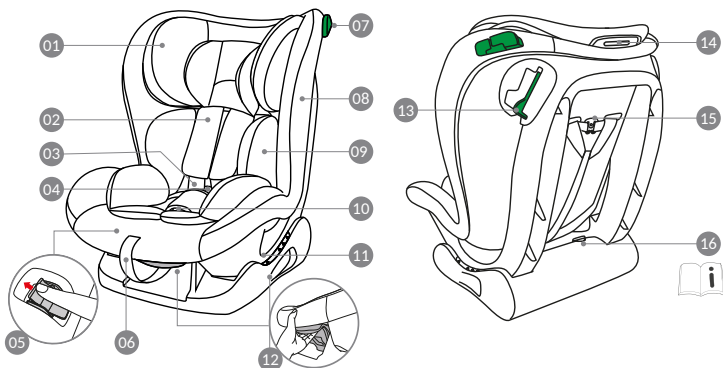

1. Headrests
2. Chest belt protection
3. 5-point seat belt
4. Buckle
5. Shoulder strap adjustment button
6. Shoulder strap adjustment strap
7. Guide loop for chest belt
8. Covering
9. Reducer
10. Inguinal protection
11. Guide loop for lap belt
12. Lever for reclining the seat
13. Chest harness locking mechanism
14. Lever for headrest height adjustment
15. Hook for securing chest protector harnesses
16. Instruction compartment

USE IN THE VEHICLE

RESTRICTIONS AND REQUIREMENTS REGARDING THE USE OF THE PRODUCT AND VEHICLE SEAT**WARNING! Follow the restrictions at all times:**

- The car seat can be installed facing forward once the child is at least 76 cm tall.
- **IMPORTANT — DO NOT USE IN FORWARD DIRECTION UNTIL THE CHILD IS AT LEAST 15 MONTHS OLD**
- The vehicle seat must be forward facing. Never use this car seat on vehicle seats facing the sides or opposite to the direction of the driver's seat.

CAR SEAT	GROUP	INSTALLATION METHOD	TYPE
Form i-Size	76 - 105 cm	3-point seat belt	(UNIVERSAL BELTED)
Form i-Size	100 - 105 cm	3-point seat belt	(UNIVERSAL BELTED)

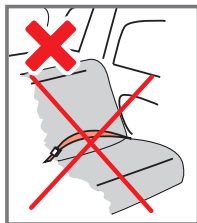
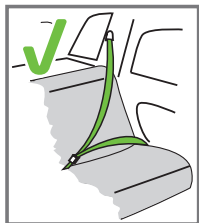

The car seat can be fitted only if the vehicles considered as suitable are equipped with 3-point seat belts approved pursuant to Regulation UN/ECE n.16 or other equivalent standards.

USE IN THE VEHICLE

The car seat can be installed as shown in the figure:

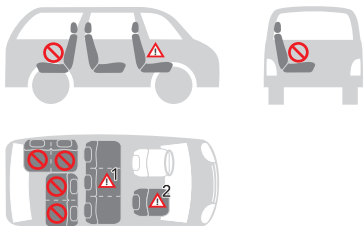

• Forward-facing	YES
• Rear-facing	NO
• With a 2-point seat belt The use of two-point seat belts significantly increases the risk of injury to the child in the event of an accident.	NO
• With 3-point seat belts The seat belt must be approved according to the ECE R16 regulation or other equivalent standards	YES
• On the front passenger seat DO NOT USE ON PASSENGER SEATS EQUIPPED WITH FRONT AIRBAGS!	YES ²
• On the two rear side passenger seat	YES
• On the rear centre passenger seat The car seat can be used on the central rear passenger seat if it is equipped with a three-point seat belt.	YES ¹

(You must comply with local regulations in force in your country of residence).

BEFORE INSTALLATION

USING THE BUCKLE

To attach the buckle: Hold together the central buckle tabs and insert them in the special slot inside the harness buckle. A "click" will indicate that it has attached correctly (fig. 01).

To release the buckle: Press the red button to remove the tabs from the central buckle (fig. 02).

ADJUSTING THE SEAT BELT (HARNESS)

To loosen the harness: Press the adjustment button and at the same time grip the straps (chest belts) at the bottom, under the pads of the chest protectors, and pull them forwards to loosen them (fig. 03).

IMPORTANT: Do not pull on the shoulder pads.

Tightening the harness: Pull the harness adjustment strap so as to tighten it properly against the body of the child (fig. 09). The harness is correctly tightened when the gap between the harness and the child is no greater than the thickness of your finger (1 cm) .

 **NOTE:** check that the buckle is secured by tugging the shoulder and waist straps.

ATTENTION: Do not twist or overlap the harness straps.

ADJUSTING THE RECLINATION OF THE CAR SEAT

To adjust the seat recline: Press the recline adjustment lever and move the seat to the desired position. A click will indicate that it has locked into the chosen position (fig. 05). Ensure that the car seat is correctly locked in the desired position.

Rear-facing car seat: Adjust the seat to position 4 only.

Forward-facing car seat: The seat can be adjusted to positions 1, 2 or 3.

ADJUSTING THE HEIGHT OF THE HEADREST AND STRAPS

Adjusting the headrest correctly ensures maximum protection for your child when inside the car seat. Adjusting the headrest also adjusts the height of the shoulder straps. The headrest should be adjusted so that there is a gap of one finger's width (1 cm) between the shoulder straps and the top of the shoulders.

IMPORTANT: Loosen the shoulder straps before adjusting the headrest. Adjusting the straps to a position lower or higher than the child's shoulders can compromise your child's safety.

USE IN THE VEHICLE



To loosen the harness: Press the adjustment button and, at the same time, grasp the shoulder straps (chest belt) at the bottom, below the padding of the chest protectors, and pull them forwards to loosen them (fig. 06); see the section “*ADJUSTING THE SEAT BELT (HARNESSES)*” .

To adjust the headrest: Pull the adjustment handle and raise or lower the headrest; adjust the height of the headrest and chest straps to suit the child's height (fig. 07).

IMPORTANT:

- Make sure the car seat's headrest is locked in place.
- Do not pull on the shoulder straps by gripping the chest padding. See the section “*ADJUSTING THE SEAT BELTS AND HARNESSES*”.
- Make sure the safety harness is not twisted.

USING THE NEWBORN REDUCER

The seat reducer is designed for use with newborns, to ensure greater comfort and stability and provide a more reclined position, preventing their head from falling forwards. The complete reducer must be used until the child reaches 87 cm (fig. 08).

- Release the buckle on the safety harness (a, b).
- Slide the seat belts to the sides of the car seat (c).
- Put the insert in place (d).
- Reattach the safety harness correctly.

USE OF THE VEHICLE'S CHEST BELT LOCKING DEVICE

Press the lever on the green locking mechanism, insert the chest belt into the locking mechanism, and release the lever to lock it in place (fig. 09).

INSTALLATION IN THE VEHICLE

INSTALLING A CHILD SEAT

REAR-FACING INSTALLATION IN REAR-FACING DIRECTION (Children between 40 and 105 cm, from birth up to approximately 4 years, ≤ 18 kg)

The car seat may only be secured in passenger seats fitted with a three-point seatbelt (lap and shoulder).

WARNING! The child car seat must be installed in the rear facing position until the child is older than 15 months. The rear-facing position remains the safest, even after exceeding this limit, and it is therefore advisable to use the car seat facing backwards for as long as possible.

WARNING: The infant cushion protects your child. Use the reducer until your child measures 75 cm.



DO NOT install the car seat on the passenger seat with an active airbag: this can cause SERIOUS, OR EVEN FATAL, INJURY.

- Adjust the seat recline to position 4 (see section on *ADJUSTING THE RECLINATION OF THE CAR SEAT*). Place the rear-facing car seat on the seat, ensuring that the front of the seat rests firmly against the backrest of the car seat (Fig. 10).
- Remove the seatbelt supplied with the vehicle (chest and lap straps) and thread it through the seatbelt guide in the backrest, then fasten the seatbelt buckle. A "click" will indicate that it is securely fastened (fig. 11).
- Insert the shoulder belt into the belt locking device (2) (see section '*USE OF THE VEHICLE'S CHEST BELT LOCKING DEVICE*') and into the belt guide loop (1). Insert the lap belt into the belt loop (3) (fig. 12).
- Insert the lap belt into the belt loop (4) on the buckle side (fig. 13).
- Tighten the vehicle's seatbelt as much as possible by pulling in the direction indicated by the arrows, first across the abdomen and then across the chest. If necessary, press the latch lever and slide the belt through, then release the lever. Ensure that the belt is not twisted and that it is properly tightened (Fig. 14).
- Loosen the car seat harness and unfasten the buckle (fig. 15). (See the section on '*Adjusting the safety belts, harness*') and (see the section on '*Using the buckle, harness*').
- Place the child in the car seat. Adjust the headrest to the correct height (see

INSTALLATION IN THE VEHICLE

section on *AADJUSTING THE HEIGHT OF THE HEADREST AND STRAPS*).

- Position the harness correctly and fasten the buckle (see section '*UUSING THE BUCKLE*'), then tighten the harness (see section '*ADJUSTING THE SEAT BELT (HARNESS)*') (fig. 16).
- Ensure that the harness is not twisted.

PRECAUTIONS TO MAKE SURE YOU HAVE CORRECTLY FASTENED THE CAR SEAT HARNESS

IMPORTANT



For the safety of your child, always make sure that:

- The harness belts are correctly adjusted according to the child's height, and are correctly tightened;
- The chest straps are adjusted in the correct position;
- The harness belts are not twisted;
- The tabs are properly engaged in the buckle

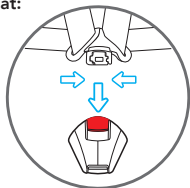

INSTALLATION FORWARD FACING (Children between 76 and 105 cm, from 15 months up to approximately 4 years, ≤ 18 kg)

Forward-facing installation of the car seat (for children between 76 and 105 cm in height).

The car seat must only be installed on passenger seats fitted with a 3-point seatbelt.

IMPORTANT – DO NOT USE IN THE FORWARD DIRECTION UNTIL THE CHILD IS OVER 15 MONTHS OLD. To guarantee the maximum level of protection, however, we recommend keeping the child seat rear-facing for as long as possible, unless there is sufficient legroom for the child in the vehicle.

- Adjust the seat recline to position 1 (see section '*ADJUSTING THE RECLINATION OF THE CAR SEAT*'). Place the car seat on the seat facing forwards and ensure that the backrest of the car seat is firmly against that of the car seat (Fig. 17).
- Pull out the vehicle's seatbelt (shoulder and lap belt) and thread it through the belt guide in the backrest, then fasten the seatbelt buckle. A "click" will

INSTALLATION IN THE VEHICLE

indicate that it is correctly fastened (fig. 18).

- Insert the shoulder belt into the belt locking device (2) (see section '*USE OF THE VEHICLE'S CHEST BELT LOCKING DEVICE*') and into the belt guide loop (1). Insert the lap belt into the belt loop (3) (fig. 19).
- Insert the lap belt into the belt loop (4) from the buckle side (fig. 20).
- Tighten the vehicle's seatbelt as much as possible, pulling in the direction indicated by the arrows, first on the lap section and then on the shoulder section; if necessary, press the lever on the locking mechanism and slide the belt through, then release the lever. Ensure that the belt is not twisted and that it is properly tensioned (fig. 21).
- Loosen the car seat harness and unfasten the buckle (Fig. 22). (See the section on '*Adjusting the safety belts, harness*' and the section on '*Using the buckle, harness*').
- Place the child in the car seat. Adjust the headrest to the correct height (see section: *ADJUSTING THE HEIGHT OF THE HEADREST AND STRAPS*).
- Position the harness correctly and fasten the buckle (see section '*USING THE BUCKLE*'), then tighten the harness (see section '*ADJUSTING THE SEAT BELT (HARNESS)*') (fig. 22).
- Ensure that the harness is not twisted.

IMPORTANTE: The inclination options (1, 2, 3) are only suitable for positioning in the direction of travel. Adjustment can be done before or after installation.

PRECAUTIONS TO MAKE SURE YOU HAVE CORRECTLY FASTENED THE CAR SEAT HARNESS

IMPORTANT



For the safety of your child, always make sure that:

- The harness belts are correctly adjusted according to the child's height, and are correctly tightened;
- The chest straps are adjusted in the correct position;
- The harness belts are not twisted;
- The tabs are properly engaged in the buckle

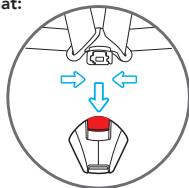

REMOVING THE LINING

- Loosen the harness;
- Press the red button on the buckle and unfasten the straps;
- Unfasten the hook at the back;
- Remove the reducer, remove the chest pads and remove the crotch pad from the buckle;
- Remove the car seat cover, taking care when pulling it out of the chest belt guide loops and when unfastening the buckle;
- To replace the cover, repeat the procedure described above in reverse order.
- Ensure that the cover and pads have been correctly repositioned and that the chest pad belt straps have been connected to each other using the fastening hook (A) (fig. 27).

MAINTENANCE AND CLEANING

IMPORTANT: The lining is a fundamental component for your child's safety. Never use the car seat without the lining, nor replace it with other products which have not been approved, so as to avoid endangering the child's safety or compromising the proper functioning of the device.

Washing instruction:

- The cover can be removed and washed. Please follow the instructions on the cover's care label.
- The plastic parts may be cleaned with water and soap. Do not use harsh detergents (such as solvents).

FORMAL GUARANTEE

The contents of this document as stated below will come into effect as from 01.01.2005 and replace, on every account and in full, any previous message referring to the guarantee provided by Foppa Pedretti S.p.A.

FORMAL GUARANTEE

Foppa Pedretti S.p.A. the head office of which is located at n. 11 Via Volta, Grumello del Monte (Italy), guarantees directly to the Consumer that this brand new product is free of faults with regard to the materials, design and manufacture and that it complies with the characteristics as declared by the manufacturer. This formal guarantee is valid in all Member Countries of the European Union and it neither excludes nor limits the Consumer's rights in accordance with mandatory measures provided for by the law with regard to the Retailer of the Product.

To take advantage of this formal guarantee, the Consumer must return the faulty product to the Retailer, presenting to the same the proof of purchase of the Product which must clearly show the Retailer's address, the date of purchase of the Product with the Retailer's stamp and signature and an indication of the Product itself or, alternatively, the receipt which must not have been altered and which must clearly show the same information as that referred to above.

The formal guarantee is valid for twelve (12) months from the date of purchase of the Product. During this period, Foppa Pedretti S.p.A. will repair or replace the faulty product, at its own discretion. The formal guarantee is granted to the end buyer of the Product (Consumer) and it neither excludes nor limits the mandatory rights of the Consumer as provided for by the law and/or the rights that the Consumer may have with regard to the Dealer/Retailer of the Product.

EXCLUSIONS TO THE FORMAL GUARANTEE.

The formal guarantee is excluded in the case of damage caused to the Product for the following reasons: if the product is used in a way that does not comply with the information contained in the use and assembly instruction sheet, if the product is knocked or dropped, if the Product is exposed to humidity or extreme heat or environmental conditions, or to sudden changes in the same, corrosion, oxidization, unauthorized alterations or repairs to the Product, repairs using unauthorised spare parts, improper use, improper maintenance or failure to carry out the same, improper maintenance compared to the information given on the use and assembly instruction sheet, incorrect assembly, accidents, damage caused by food or drink, damage caused by chemical products, cases of force majeure.

In any case, Foppa Pedretti S.p.A. declines all responsibility for damage caused to persons or to property, other than the Product, when such damage is caused by a failure to comply with the instructions/advice/warnings contained in the manual or, alternatively, in the use and assembly instruction sheet provided with each Product for the owner/user. (Purely as an example, in the case of a cot: "Check your baby constantly. Make sure that the sheets and blankets do not cover the baby's head...").

Furthermore, Foppa Pedretti S.p.A. declines all responsibility for damage to persons and to property when the breakage of its products is due to a deterioration in the components of the Product that are subject to wear. All the components of the Product made of plastic are considered to be components subject to wear.

Avertissements	PAG 44
Composants	PAG 49
Limitations et conditions d'utilisation relatives au siège-auto	PAG 50
Utilisation de la boucle	PAG 52
Réglage des ceintures de sécurité, harnais	PAG 52
Réglage de l'inclinaison du siège auto	PAG 52
Réglage de la hauteur de l'appui-tête et du harnais	PAG 52
Utilisation du réducteur	PAG 53
Utilisation du dispositif de blocage de la ceinture pectorale du véhicule	PAG 54
Installation dans le sens contraire à la direction de marche	PAG 54
Installation dans le sens de la marche	PAG 56
Retirer la housse	PAG 57
Entretien et nettoyage	PAG 58
Garantie conventionnelle	PAG 59

AVERTISSEMENTS

ATTENTION :

- Avant toute utilisation, il est recommandé de lire attentivement les instructions d'utilisation que vous devrez suivre scrupuleusement, afin de garantir une sécurité maximale du siège-auto.
- Conservez soigneusement ces instructions d'utilisation pour toute référence ultérieure. Ces instructions peuvent être conservées dans le compartiment approprié du siège-auto durant sa période d'utilisation.
- Le non-respect des instructions de montage du siège-auto pourrait entraîner des risques pour l'enfant.
- N'utilisez pas de siège-auto sur le siège avant en présence d'airbags frontaux activés, car cela pourrait être dangereux. Ce risque ne s'applique pas aux sièges avec des airbags latéraux.
- Ce siège auto est homologué aux termes du règlement ECE R129/04 pour le transport d'enfants d'une hauteur comprise entre 40 et 150 cm. Il peut être installé :
 - Dans le sens contraire à la marche (enfants d'une hauteur allant de 40 à 105 cm), avec la ceinture de sécurité à 3 points du véhicule.
 - Dans le sens de la marche (enfants d'une hauteur allant de 76 à 105 cm), avec la ceinture de sécurité à 3 points du véhicule
 - **IMPORTANT — NE PAS UTILISER EN SENS DE MARCHÉ AVANT QUE L'ENFANT AIT ATTEINT L'ÂGE DE 15 MOIS.** The car seat can be installed facing forward once the child is at least 76 cm tall.
- AVERTISSEMENT – Il s'agit d'un dispositif de retenue avancé universel pour enfants avec ceinture, homologué conformément au règlement ONU n° 129, destiné à être utilisé principalement sur des « sièges universels » conformément aux indications fournies par le constructeur automobile dans le manuel d'utilisation du véhicule. En cas de doute, veuillez consulter le fabricant du dispositif de retenue avancé pour enfants ou le revendeur.
- AVERTISSEMENT : Ne jamais laisser l'enfant sans surveillance dans le siègeauto.
- AVERTISSEMENT : Un adulte doit se charger de l'installation.
- AVERTISSEMENT : Il est important d'installer correctement le siège-auto pour garantir la sécurité de l'enfant. Une mauvaise mise en place peut compromettre la sécurité de l'enfant.
- AVERTISSEMENT : Toujours s'assurer que les personnes utilisant le produit, même occasionnellement (par ex. : les grands-parents), ont lu les instructions d'utilisation ou qu'une personne ayant lu ces indications leur

AVERTISSEMENTS

- a expliqué comment bien poser et utiliser le produit.
- **AVERTISSEMENT** : Toujours garder ce manuel à portée de main, en le conservant avec le produit.
- **AVERTISSEMENT** : En cas de doutes concernant l'installation et la bonne utilisation du siège-auto, contacter le fabricant du dispositif de retenue pour enfants.

AVANT UTILISATION

- **AVERTISSEMENT** : Ne pas installer le siège-auto sur des sièges orientés vers l'arrière du véhicule ou vers le côté.
- **AVERTISSEMENT** : Avant d'installer le siège-auto, s'assurer que le dossier du siège passager utilisé est bloqué en position verticale.
- **AVERTISSEMENT** : Ne pas utiliser le siège-auto à la maison comme chaise. Il est conçu pour être utilisé dans le véhicule.
- **AVERTISSEMENT** : S'assurer que les bagages ou autres objets, susceptibles de provoquer des ecchymoses ou des blessures à l'occupant du siège-auto en cas d'accident, sont bien fixés.

LORS DE L'UTILISATION DU SIÈGE-AUTO

- **AVERTISSEMENT**: Les éléments rigides et en plastique du dispositif de retenue doivent être positionnés et fixés de sorte qu'ils ne restent pas coincés entre les sièges ou entre les portières pendant l'utilisation quotidienne du produit..
- **AVERTISSEMENT** : Si le véhicule en est équipé, utiliser le dispositif de verrouillage des portières depuis l'intérieur. Il empêchera l'enfant d'ouvrir la portière.
- **AVERTISSEMENT** : Faire une courte pause lors d'un long voyage, afin que l'enfant puisse se détendre et prendre l'air.
- **AVERTISSEMENT** : Ne pas laisser l'enfant sans surveillance dans un dispositif de retenue.
- **AVERTISSEMENT** : Le siège-auto doit toujours être fixé au siège, même s'il n'est pas utilisé.
- **AVERTISSEMENT** : Après le montage, s'assurer que le siège-auto est bien fixé au siège et ne pivote pas. Si la ceinture du véhicule s'est détachée, repositionner et réinstaller le siègeauto.
- **AVERTISSEMENT** : Le siège-auto doit toujours être fixé au siège, même s'il n'est pas utilisé.

AVERTISSEMENTS

- **AVERTISSEMENT** : Ne pas utiliser le dispositif de retenue pour enfants sans la housse.
- **AVERTISSEMENT** : Ne pas remplacer la housse par une autre que celle qui est recommandée par le fabricant, étant donné que cela aurait un impact direct sur le fonctionnement du dispositif de retenue.
- **IMPORTANT** : Pendant les longs trajets, faire des arrêts à intervalles réguliers et vérifier que le siège-auto est correctement installé et que les ceintures ne se sont pas détachées.
- **AVERTISSEMENT** : En cas d'urgence, il est important de détacher rapidement la boucle pour libérer l'enfant. La boucle est donc facile à ouvrir et ne doit pas être recouverte. Apprendre à l'enfant à ne pas jouer avec la boucle.
- **AVERTISSEMENT** : Ne pas placer de tissus (une serviette ou un oreiller par exemple) sous le siège-auto, entre le siège et le siège-auto, puisqu'en cas d'accident, cela pourrait compromettre la sécurité du produit.
- **AVERTISSEMENT** : En hiver, veiller à ne pas installer l'enfant dans le siège-auto avec des vêtements trop volumineux. Des vêtements surdimensionnés peuvent entraîner un mauvais réglage des bretelles. En cas d'accident, les bretelles pourraient ne pas retenir correctement l'enfant. Si nécessaire, chauffer l'habitacle ou utiliser une couverture, à placer sur le harnais, pour réchauffer l'enfant.
- En cas d'exposition à des températures élevées, les éléments métalliques et en plastique pourraient être chauds au toucher. Il est donc recommandé de couvrir le siège-auto lorsque la voiture est garée au soleil.
- **AVERTISSEMENT** : S'assurer d'immobiliser les objets mobiles, tels que les bagages ou les livres, à l'intérieur du véhicule. Ils pourraient causer des blessures en cas d'accident.
- **AVERTISSEMENT** : Ne pas déposer de bagages sur la plage arrière sans les fixer: en cas d'accident, ils pourraient provoquer de graves blessures aux passagers.
- **AVERTISSEMENT**: Avant l'emploi, s'assurer que tous les dispositifs de blocage ont été accrochés correctement.
- Ne pas utiliser de pièces de rechange ou accessoires qui n'ont pas été fournis ou approuvés par le fabricant, car cela pourrait compromettre la sécurité de l'article.
- Après un éventuel accident, le siège-auto pourrait perdre ses caractéristiques de sécurité à cause des dommages subis, même si ces

AVERTISSEMENTS

- derniers ne sont pas immédiatement visibles. Il est donc recommandé de le remplacer. Seul le fabricant peut garantir que le siège-auto est conforme aux exigences de sécurité, à condition qu'il s'agisse d'un modèle original.
- Ne modifiez pas le siège-auto, afin de ne pas compromettre la sécurité générale.
 - AVERTISSEMENTS d'éviter d'endommager sa housse de revêtement.
 - Utilisez le siège-auto même sur des trajets courts. C'est en effet durant ce type de déplacements que se produisent la plupart des accidents.
 - Vérifiez, avant l'achat, que le siège-auto est compatible avec votre véhicule.
 - En cas de longs voyages, il est conseillé de faire des pauses, de manière à ce que l'enfant puisse se détendre.
 - Montrez le bon exemple et attachez toujours votre ceinture de sécurité.
 - Recommandez à l'enfant de ne jamais jouer avec la boucle du harnais.

CEINTURE DE SÉCURITÉ

- **AAVERTISSEMENT:** Utiliser uniquement les points d'ancrage mentionnés dans ce manuel.
- **AVERTISSEMENT :** S'assurer que le harnais du siège-auto est bien réglé par rapport à la taille de l'enfant. Le harnais doit être suffisamment serré: l'écart entre les bretelles et la poitrine de l'enfant ne doit pas dépasser l'épaisseur de deux doigts.
- Veillez à ce que la ceinture de sécurité abdominale soit positionnée.
- Veillez à ce que la ceinture de sécurité abdominale soit positionnée aussi bas que possible pour que le bassin de l'enfant soit bien maintenu en cas de mouvements brusques
- **AVERTISSEMENT:** S'assurer que tous les passagers de la voiture utilisent leur ceinture de sécurité, tant pour se protéger que pour éviter de blesser l'enfant durant le voyage, en cas de freinages brusques ou accidents.
- **AVERTISSEMENT:** Il est interdit d'utiliser des points d'ancrage autres que ceux reportés dans ce manuel d'instructions et indiqués sur le système de retenue pour enfants.
- **AVERTISSEMENT :** Quand il est installé dans le siège-auto, l'enfant doit toujours être fixé, même pour de courts trajets.

EXPOSITION À LA LUMIÈRE DU SOLEIL / JOURS CHAUDS

- **AVERTISSEMENT :** Ne JAMAIS laisser l'enfant installé dans le siège-

AVERTISSEMENTS

auto quand le véhicule est garé, en particulier s'il est exposé à la lumière directe du soleil ou par une journée chaude.

- **AVERTISSEMENT** : Ne JAMAIS laisser le siège-auto exposé au soleil pendant des heures, dans la mesure où il pourrait être dangereux pour votre enfant. Les pièces en métal et en plastique peuvent devenir brûlantes. Le tissu peut se décolorer. Couvrir le siège-auto avec une serviette si le véhicule est garé au soleil.

SIÈGE-AUTO D'OCCASION OU SIÈGES-AUTO ENDOMMAGÉS

- **AVERTISSEMENT** : Ne JAMAIS acheter un siège-auto d'occasion qui a déjà été utilisé. Il peut présenter des dégâts ou des brèches internes qui ne sont pas visibles.
- **IMPORTANT** : La garantie du fabricant s'applique exclusivement à la première utilisation du produit et ne concerne que le premier propriétaire.
- **AVERTISSEMENT** : Il est nécessaire de remplacer les ceintures de sécurité du véhicule si elles sont endommagées ou usées pendant l'utilisation.
- **AVERTISSEMENT** : Il est nécessaire de remplacer le siège-auto s'il a subi un choc violent, un accident pouvant avoir provoqué une brèche interne non visible ou en cas d'usure.
- **BREVI** décline toute responsabilité en cas d'utilisation inadaptée du produit et pour tout usage non conforme de ces instructions.

AVERTISSEMENT IMPORTANT**De 40 cm à 105 cm (UNIVERSAL BELTED).**

- **AVERTISSEMENT** – Il s'agit d'un dispositif de retenue avancé universel pour enfants avec ceinture, homologué conformément au règlement ONU n° 129, destiné à être utilisé principalement sur des « sièges universels » conformément aux indications fournies par le constructeur automobile dans le manuel d'utilisation du véhicule. En cas de doute, veuillez consulter le fabricant du dispositif de retenue avancé pour enfants ou le revendeur.
- **Form i-Size**: À utiliser uniquement dans les véhicules équipés d'une ceinture de sécurité à trois points fixe ou à enrouleur, homologuée conformément au Règlement ONU n° 16 ou à d'autres normes équivalentes.
- **AVERTISSEMENT!** Lors de l'utilisation de la ceinture à trois points du véhicule, s'assurer que la section abdominale repose correctement sur le bassin de l'enfant.

COMPOSANTS

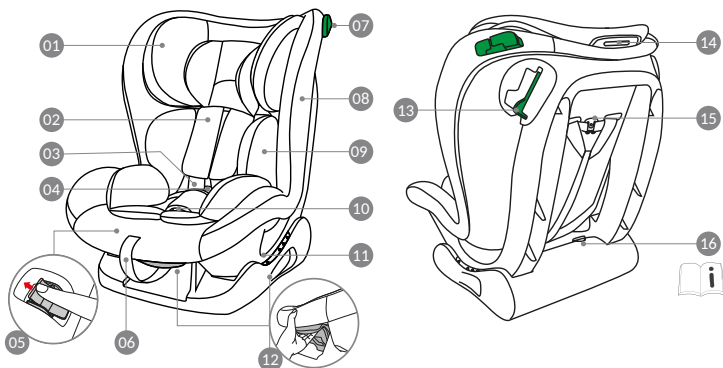

1. Appui-tête
2. Protection de la ceinture pectorale
3. Ceinture de sécurité à 5 points
4. Boucle
5. Bouton de réglage des bretelles
6. Sangle de réglage des bretelles
7. Boucle de guidage pour la ceinture pectorale
8. Couverture
9. Réducteur
10. Protection de l'aîne
11. Boucle de guidage pour la ceinture abdominale
12. Levier d'inclinaison du siège
13. Dispositif de blocage de la ceinture pectorale
14. Levier de réglage de la hauteur de l'appui-tête
15. Crochet de fixation des bretelles de protection pectorale
16. Compartiment pour le mode d'emploi

UTILISATION DU SIÈGE-AUTO

LIMITATIONS ET CONDITIONS D'UTILISATION RELATIVES AU SIÈGE-AUTO

ATTENTION ! Respecter scrupuleusement les limitations suivantes:

- Ce siège-auto peut être installé face à la route à partir de 76 cm.
- **IMPORTANT — NE PAS UTILISER EN SENS DE MARCHÉ AVANT QUE L'ENFANT AIT ATTEINT L'ÂGE DE 15 MOIS.**
- Le siège de la voiture doit être orienté dans le sens de la marche. Ne jamais utiliser ce siège-auto sur des sièges orientés latéralement ou dos à la route.

SIÈGE AUTO	GROUPE	MÉTHODE D'INSTALLATION	TYPE
Form i-Size	76 - 105 cm	Ceinture à 3 points	(UNIVERSAL BELTED)
Form i-Size	100 - 105cm	Ceinture à 3 points	(UNIVERSAL BELTED)

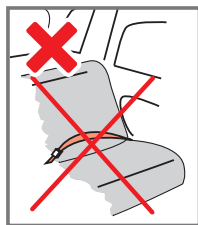
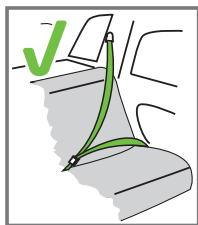

Il ne peut être installé que si les véhicules jugés adaptés sont équipés de ceintures de sécurité à 3 points, homologuées aux termes de la Réglementation ECE n°16 ou d'autres règles équivalentes.

UTILISATION DU SIÈGE-AUTO

Le siège-auto peut être installé comme indiqué sur la figure :

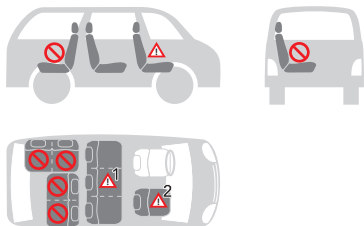

• Orientation dans le sens de la marche	OUI
• Dans la direction opposée au sens de la marche	NON
• Avec des ceintures de sécurité à 2 points L'utilisation de ceintures de sécurité à deux points augmente significativement le risque de blessures pour l'enfant en cas d'accident.	NON
• Avec des ceintures de sécurité à 3 points La ceinture de sécurité doit être homologuée conformément au règlement ECE R16 ou aux autres normes équivalentes.	OUI
• Sur le siège passager avant NE PAS UTILISER SUR LES SIÈGES PASSAGERS ÉQUIPÉS D'AIRBAGS AVANT !	OUI ²
• Sur l'un des deux sièges latéraux arrière	OUI
• Sur le siège central arrière Le siège-auto peut être utilisé sur le siège central arrière s'il est doté d'une ceinture de sécurité à trois points.	OUI ¹

(Respectez scrupuleusement les réglementations en vigueur dans le pays de résidence).

AVANT L'INSTALLATION

UTILISATION DE LA BOUCLE

Pour accrocher la boucle: Faire correspondre les languettes de la boucle centrale et les insérer dans le logement de la boucle du harnais. Un « clic » confirmera le verrouillage (fig. 01).

Pour détacher la boucle: Appuyer sur le bouton rouge pour retirer les languettes de la boucle centrale (fig. 02).

RÉGLAGE DES CEINTURES DE SÉCURITÉ, HARNAIS

Pour desserrer le harnais: Appuyer sur le bouton de réglage et saisir simultanément les bretelles (ceintures pectorales) en bas, sous le rembourrage des protections pectorales et les tirer vers l'avant pour les desserrer (fig. 03).

IMPORTANT : Ne pas tirer sur les bretelles en saisissant le rembourrage de protections pectorales.

Serrer le harnais: Tirez la sangle de réglage du harnais, de manière à le serrer correctement contre le corps de l'enfant (fig. 04). Si le harnais est bien serré, l'espace entre ce dernier et l'enfant ne doit pas dépasser l'épaisseur d'un doigt (1 cm).

 **NOTE:** Veillez à ce que le harnais soit correctement attaché en essayant de tirer les bretelles vers le haut.

ATTENTION: Ne pas torsader et ne pas superposer les sangles du harnais.

RÉGLAGE DE L'INCLINAISON DU SIÈGE AUTO

Pour régler l'inclinaison du siège : Appuyez sur le levier de réglage de l'inclinaison et déplacez le siège dans la position désirée. Un clic indiquera que le siège est correctement bloqué dans la position choisie (fig. 05). Assurez-vous que le siège auto est correctement bloqué dans la position désirée.

Siège orienté dos à la route : réglez l'assise uniquement en position 4. Siège orienté dans le sens de la marche : il est possible de régler l'assise en position 1, 2 ou 3.

RÉGLAGE DE LA HAUTEUR DE L'APPUI-TÊTE ET DU HARNAIS

Un réglage correct de l'appui-tête garantit une protection maximale à l'enfant installé dans le siège-auto. Le réglage de l'appui-tête règle automatiquement la hauteur des bretelles. L'appui-tête doit être réglé de manière à laisser un espace d'un doigt (1 cm) entre les bretelles et le haut des épaules.

UTILISATION DU SIÈGE-AUTO

IMPORTANT : Desserrer les bretelles des épaules avant de procéder au réglage de l'appui-tête. Le réglage des bretelles dans une position inférieure ou supérieure par rapport aux épaules de l'enfant peut compromettre sa sécurité.



Pour desserrer le harnais: Appuyer sur le bouton de réglage et saisir simultanément les bretelles (ceintures pectorales) en bas, sous le rembourrage des protections pectorales et les tirer vers l'avant pour les desserrer (fig. 08), voir le paragraphe « RÉGLAGE DE LA HAUTEUR DE L'APPUI-TÊTE ET DU HARNAIS ».

Pour régler l'appui-tête : tirez sur la poignée de réglage et soulevez ou abaissez l'appui-tête ; réglez la hauteur de l'appui-tête et des ceintures pectorales en fonction de la hauteur de l'enfant (fig. 07).

IMPORTANT :

- Assurez-vous que l'appui-tête du siège auto est bien bloqué en position.
- Ne tirez pas sur les bretelles en saisissant les rembourrages de protection au niveau de la poitrine. Voir la section « RÉGLAGE DES CEINTURES DE SÉCURITÉ, HARNAIS ».
- Assurez-vous que le harnais de sécurité n'est pas torsadé.

UTILISATION DU RÉDUCTEUR

Le réducteur d'assise est conçu pour l'utilisation avec des enfants, afin de leur garantir une stabilité et un confort supérieurs et de permettre une position plus couchée, évitant ainsi que leur tête ne tombe en avant. Le réducteur complet doit être utilisé jusqu'à ce que l'enfant atteigne 87 cm (fig. 08).

- Détachez la boucle du harnais de sécurité (a, b).
- Déplacez les ceintures de sécurité sur les côtés du siège auto (c).
- Placez l'insert (d).
- Remettez correctement le harnais en place.

INSTALLATION DU SIÈGE AUTO

UTILISATION DU DISPOSITIF DE BLOCAGE DE LA CEINTURE PECTORALE DU VÉHICULE

Appuyez sur le levier du dispositif de blocage vert, insérez la ceinture pectorale dans le dispositif de blocage, puis relâchez le levier pour activer le blocage (fig.09).

INSTALLATION DANS LE VÉHICULE**INSTALLATION DANS LE SENS CONTRAIRE À LA DIRECTION DE MARCHÉ (Enfants mesurant entre 40 et 105 cm, de la naissance jusqu'à environ 4 ans, ≤ 18 kg)**

Le siège auto ne peut être installé que sur des sièges passagers équipés d'une ceinture de sécurité à 3 points (abdominale et thoracique).

ATTENTION! L'installation du siège-auto dos à la route est obligatoire tant que l'enfant n'a pas atteint l'âge de 15 mois. L'installation dans le sens opposé à celui de la marche reste la position la plus sûre, même une fois que cette limite est dépassée. Par conséquent, il est conseillé d'utiliser le siège-auto tourné vers l'arrière le plus long temps possible.

AVERTISSEMENT : Le coussin pour nouveau-nés protège l'enfant. Utilisez le réducteur jusqu'à ce que l'enfant mesure 75 cm.



Ne pas installer le siège-auto sur le siège passager équipé d'airbags actifs: cela peut provoquer de GRAVES BLESSURES, VOIRE MÊME MORTELLES.

- Réglez l'inclinaison du siège en position 4 (voir la section « RÉGLAGE DE L'INCLINAISON DU SIÈGE AUTO »). Placez le siège auto, dos à la route, sur le siège de la voiture en vous assurant que l'avant de celui-ci repose fermement contre le dossier du siège (fig. 10).
- Dérouler la ceinture fournie avec le véhicule (ceinture thoracique et abdominale) et la faire passer dans le passage de ceinture situé dans le dossier, puis boucler la boucle de la ceinture de sécurité. Un « clic » indiquera que la ceinture est correctement bouclée (fig. 11).
- Insérer la ceinture thoracique dans le dispositif de blocage de la ceinture (2) (voir paragraphe *UTILISATION DU DISPOSITIF DE BLOCAGE DE LA CEINTURE PECTORALE DU VÉHICULE*) et dans le passe-ceinture (1). Insérer la ceinture

INSTALLATION DU SIÈGE AUTO

- abdominale dans le passe-ceinture (3) (fig. 12).
- Insérez la ceinture abdominale dans la boucle (4) par le côté de la boucle (fig. 13).
- Tendez la ceinture de sécurité du véhicule autant que possible, en tirant dans le sens indiqué par les flèches, d'abord sur la partie abdominale puis sur la partie thoracique ; si nécessaire, appuyez sur le levier du dispositif de blocage et faites glisser la ceinture, puis relâchez le levier. Assurez-vous que la ceinture n'est pas vrillée et qu'elle est bien tendue (fig. 14).
- Desserrer le harnais du siège auto et détacher la boucle (fig. 15). (voir paragraphe *RÉGLAGE DES CEINTURES DE SÉCURITÉ, HARNAIS*) et (voir paragraphe *UTILISATION DE LA BOUCLE*).
- Installez l'enfant dans le siège auto. Réglez l'appui-tête à la hauteur appropriée (voir la section « *RÉGLAGE DE LA HAUTEUR DE L'APPUI-TÊTE ET DU HARNAIS* »).
- Positionner correctement le harnais et boucler la boucle (voir paragraphe *UTILISATION DE LA BOUCLE*), puis tendre le harnais (voir paragraphe *RÉGLAGE DE LA HAUTEUR DE L'APPUI-TÊTE ET DU HARNAIS*) (fig. 16).
- S'assurer que le harnais n'est pas torsadé.

PRÉCAUTIONS POUR S'ASSURER D'AVOIR ATTACHÉ CORRECTEMENT LE HARNAIS DU SIÈGE-AUTO

IMPORTANT



Pour la sécurité de l'enfant, toujours s'assurer que...

- Les ceintures du harnais sont correctement réglées en fonction de la taille de l'enfant et qu'elles sont correctement tendues ;
- Les sangles pectorales sont réglées dans la bonne position ;
- Les ceintures du harnais ne sont pas torsadées ;
- Les languettes sont correctement accrochées à la boucle.

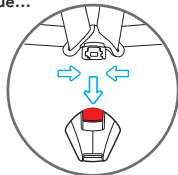

INSTALLATION DU SIÈGE AUTO

INSTALLATION DANS LE SENS DE LA MARCHÉ (Enfants mesurant entre 76 et 105 cm, de 15 mois à environ 4 ans, ≤ 18 kg

Installation du siège auto dans le sens de la marche (pour les enfants mesurant entre 76 et 105 cm).

Le siège auto ne peut être installé que sur des sièges passagers équipés d'une ceinture de sécurité à 3 points.

IMPORTANT – NE PAS UTILISER EN POSITION DANS LE SENS DE LA MARCHÉ TANT QUE L'ENFANT N'A PAS ATTEINT L'ÂGE DE 15 MOIS. Pour garantir une protection optimale, il est toutefois recommandé de maintenir le siège orienté dans le sens inverse de la marche aussi longtemps que possible, à moins que l'espace disponible dans le véhicule ne soit suffisant pour les jambes de l'enfant.

- Réglez l'inclinaison de l'assise en position 1 (voir la section « *RÉGLAGE DE L'INCLINAISON DU SIÈGE AUTO* »). Placez le siège auto sur le siège dans le sens de la marche et assurez-vous que le dossier du siège auto repose fermement contre celui du siège de la voiture (fig. 17).
- Déroulez la ceinture fournie avec le véhicule (ceinture thoracique et abdominale) et passez-la dans le passage prévu à cet effet dans le dossier, puis bouclez la boucle de la ceinture de sécurité. Un « clic » indiquera que la ceinture est correctement bouclée (fig. 18).
- Insérer la ceinture pectorale dans le dispositif de blocage de la ceinture (2) (voir la section « *UTILISATION DU DISPOSITIF DE BLOCAGE DE LA CEINTURE PECTORALE DU VÉHICULE* ») et dans le passe-ceinture (1). Insérer la ceinture abdominale dans le passe-ceinture (3) (fig. 19).
- Insérer la ceinture abdominale dans le passe-ceinture (4) par le côté de la boucle (fig. 20).
- Tendez la ceinture de sécurité du véhicule le plus possible, en tirant dans le sens indiqué par les flèches, d'abord au niveau du ventre puis au niveau de la poitrine ; si nécessaire, appuyez sur le levier du dispositif de verrouillage et faites glisser la ceinture, puis relâchez le levier. Assurez-vous que la ceinture n'est pas emmêlée et qu'elle est bien tendue (fig. 21).
- Desserrer le harnais du siège auto et détacher la boucle (fig. 22). (voir paragraphe « *RÉGLAGE DES CEINTURES DE SÉCURITÉ, HARNAIS*») et (voir paragraphe « *UTILISATION DE LA BOUCLE* »).
- Placez l'enfant dans le siège auto. Réglez l'appui-tête à la hauteur appropriée (voir paragraphe *RÉGLAGE DE LA HAUTEUR DE L'APPUI-TÊTE ET DU HARNAIS*).

INSTALLATION DU SIÈGE AUTO

- Positionner correctement le harnais et attacher la boucle (voir la section « *UTILISATION DE LA BOUCLE* »), puis tendre le harnais (voir la section « *RÉGLAGE DES CEINTURES DE SÉCURITÉ, HARNAIS* ») (fig. 22).
- S'assurer que le harnais n'est pas torsadé.

IMPORTANT : Les options d'inclinaison (1, 2, 3) ne conviennent qu'à un positionnement dans le sens de la marche. Le réglage peut être effectué avant ou après l'installation.

PRÉCAUTIONS POUR S'ASSURER D'AVOIR ATTACHÉ CORRECTEMENT LE HARNAIS DU SIÈGE-AUTO

IMPORTANT



Pour la sécurité de l'enfant, toujours s'assurer que...

- Les ceintures du harnais sont correctement réglées en fonction de la taille de l'enfant et qu'elles sont correctement tendues ;
- Les sangles pectorales sont réglées dans la bonne position ;
- Les ceintures du harnais ne sont pas torsadées ;
- Les languettes sont correctement accrochées à la boucle.

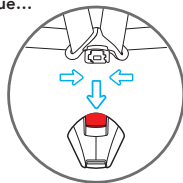

RETIRER LA HOUSSE

- Desserrer le harnais ;
- Appuyer sur le bouton rouge de la boucle et détacher les sangles ;
- Détacher le crochet à l'arrière ;
- Retirer le réducteur, retirer les protections pectorales et retirer la protection inguinale de la boucle ;
- Retirer la housse du siège auto en faisant attention lors du retrait des passants de la sangle pectorale et lors du retrait de la boucle ;
- Pour remettre la housse en place, répéter la procédure décrite ci-dessus dans l'ordre inverse. S'assurer d'avoir correctement remis la housse et les protections en place et d'avoir relié entre elles, à l'aide du crochet de fixation (A), les sangles des protections thoraciques (fig. 27).

ENTRETIEN ET NETTOYAGE

IMPORTANT : la housse de revêtement est un élément fondamental pour la sécurité de l'enfant. N'utilisez jamais le siège-auto sans sa housse de revêtement et ne la remplacez en aucun cas avec d'autres produits non homologués, afin d'éviter de mettre en danger la sécurité de l'enfant ou de compromettre le bon fonctionnement du dispositif.

Instruction de lavage:

- La housse peut être démontée et lavée. Respectez les instructions figurant sur l'étiquette d'entretien de la housse.
- Les pièces en plastique peuvent être nettoyées avec de l'eau et du savon. N'utilisez pas de détergents agressifs (tels que des solvants).

GARANTIE CONVENTIONNELLE

Le contenu indiqué ci-dessous entrera en vigueur à partir du 01.01.2005 et substitue à tout titre et entièrement tout message antérieur concernant la garantie Foppa Pedretti S.p.A.

GARANTIE CONVENTIONNELLE

Foppa Pedretti S.p.A. ayant siège à Grumello del Monte (Italie) via Volta 11, garantit directement au consommateur ce produit, neuf de fabrication et sans défauts de matériaux, de projet et de fabrication et qu'il est conforme aux caractéristiques qu'elle déclare.

La présente garantie conventionnelle est valable dans tous les pays membres de l'union européenne, elle n'exclut ni ne limite les droits du consommateur conformément aux normes impératives en vigueur en ce qui concerne le vendeur du Produit.

Pour bénéficier de cette garantie conventionnelle, **le Consommateur devra ramener le Produit défectueux au vendeur**, en lui présentant la preuve de l'achat du produit sur lequel il résulte d'une façon lisible l'adresse du vendeur, la date de l'achat du produit, tampon et signature du vendeur et l'indication du produit même ou dans l'alternative, le ticket de caisse, non modifié sur lequel résultent clairement les mêmes informations.

La garantie conventionnelle a une validité de douze (12) mois à partir de la date de l'achat du produit. Pendant cette période Foppa Pedretti S.p.A. réparera ou substituera, selon son jugement, le produit défectueux. La garantie conventionnelle est accordée à l'acheteur final du produit (consommateur) et n'exclut ni ne limite les droits impératifs du consommateur même, comme prévus par la loi et/ou les droits que le consommateur peut vanter contre le vendeur/revendeur du produit.

EXCLUSIONS DE LA GARANTIE CONVENTIONNELLE.

La garantie conventionnelle exclut les dommages apportés au produit quand les causes sont les suivantes : usage non conforme aux dispositions contenues sur le feuillet d'instructions d'utilisation et montage, chocs et chutes, exposition du produit à l'humidité ou à des conditions thermiques ou ambiants extrêmes ou changement brusque de ces conditions, corrosions, oxydation, modifications ou réparations du produit non autorisées, réparations avec l'utilisation de pièces de rechange non autorisées, usage impropre, mauvais ou manque d'entretien, entretien impropre par rapport à ce qui est indiqué sur le feuillet d'instructions d'utilisation et montage, montage incorrect, accidents, action de nourriture ou de boisson, action de produits chimiques, causes de force majeure.

Dans tous les cas Foppa Pedretti S.p.A. décline toute responsabilité quant aux dommages aux personnes et aux choses divers au produit, quand ces dommages ont pour cause la négligence des dispositions, recommandations et avertissements contenus dans le manuel ou dans l'alternative sur le feuillet d'instructions utilisation et montage qui accompagne chaque Produit destiné au propriétaire utilisateur (comme par exemple dans le cas des lits d'enfant: "Surveillez constamment l'enfant. Contrôler que les draps et les couvertures ne couvrent pas la tête de l'enfant...").

Foppa Pedretti S.p.A. décline en outre toute responsabilité quant aux dommages aux personnes et aux choses quand la rupture de ses produits est causée par la détérioration des composants du Produit sujets à l'usure. Sont considérés comme composants sujets à l'usure tous les composants en matière plastique.

	Advertencias	PAG 61
	Componentes	PAG 66
Limitaciones y requisitos para el uso relativos al producto y al		PAG 67
	Asiento del automóvil	
	Uso de la hebilla	PAG 69
	Regulación de los cinturones de seguridad, arnés	PAG 69
	Regulazione de la inclinación del asiento de coche	PAG 69
	Regulación de la altura del apoyacabezas y de los tirantes	PAG 69
	Uso del adaptador	PAG 70
Uso del dispositivo de bloqueo del cinturón pectoral del vehículo		PAG 71
	Instalación en sentido contrario al de marcha	PAG 71
	Instalación en el sentido de la marcha	PAG 73
	Retirar el revestimiento	PAG 74
	Limpieza y mantenimiento	PAG 75
	Garantía convencional	PAG 76

ADVERTENCIAS

ATENCIÓN:

- Antes de utilizar el dispositivo se recomienda una lectura atenta de las instrucciones de uso, a las que habrá que atenerse estrictamente para conseguir los máximos niveles de seguridad del producto.
- Conserve las instrucciones de uso con cuidado para futuras referencias. Las instrucciones de uso pueden guardarse en el correspondiente compartimiento de la silla de coche durante el periodo de uso.
- La inobservancia de las instrucciones de instalación de la silla de coche podría causar riesgos a su niño.
- No utilice la silla de coche en el asiento del copiloto si el airbag frontal está activado, ya que puede ser peligroso. Dicho riesgo no se aplica a los denominados airbags laterales.
- ¡ADVERTENCIA! Desactive el airbag del pasajero si el niño se encuentra en el asiento delantero en sentido contrario a la marcha.
- Esta silla de coche está homologada según el reglamento ECE R129/03 para el transporte de niños con una altura comprendida entre 40 y 105 cm, puede instalarse:
 - En la dirección opuesta al sentido de la marcha (niños con una altura de 40 a 105 cm), con el cinturón de seguridad de 3 puntos del vehículo.
 - En la dirección del sentido de la marcha (niños con una altura de 76 a 105 cm), con el cinturón de seguridad de 3 puntos del vehículo.
 - **IMPORTANTE: NO UTILICE EN SENTIDO DE MARCHA HASTA QUE EL NIÑO HAYA CUMPLIDO LOS 15 MESES.** La silla de auto puede instalarse en la dirección de marcha a partir de 76 cm.
- ADVERTENCIA: Este es un sistema de retención infantil avanzado y universal con cinturón, homologado conforme al Reglamento de la ONU n.º 129, destinado principalmente a su uso en «asientos universales», según las indicaciones proporcionadas por el fabricante del vehículo en el manual de usuario del mismo. En caso de duda, consulte al fabricante del sistema de retención infantil avanzado o al distribuidor.
- ADVERTENCIA: NUNCA deje al niño sin vigilancia: usted es el responsable de su seguridad.
- ADVERTENCIA: La instalación debe ser realizada por una persona adulta.
- ADVERTENCIA: Es importante instalar correctamente la sillita de coche para garantizar la seguridad de su hijo. Una instalación incorrecta puede poner en peligro la seguridad del niño.
- ADVERTENCIA: Asegúrese siempre de que las personas que usen el

ADVERTENCIAS

producto, aunque sea de vez en cuando (por ejemplo los abuelos), hayan leído las instrucciones de uso o hayan recibido explicaciones sobre el montaje y el uso correctos del producto por parte de una persona que haya leído las instrucciones.

- **ADVERTENCIA:** Tenga siempre este manual a disposición, conservándolo junto al producto.
- **ADVERTENCIA:** Si tuviera dudas sobre la instalación y el uso correcto de la sillita, póngase en contacto con el fabricante del dispositivo de sujeción para niños.

ANTES DE EMPEZAR

- **ADVERTENCIA:** No instale la sillita para coche en asientos dirigidos hacia la partetrasera del vehículo o en asientos orientados lateralmente.
- **ADVERTENCIA:** Antes de instalar la sillita, compruebe que el asiento del pasajero utilizado tenga el respaldo bloqueado en posición vertical.
- **ADVERTENCIA:** No use la sillita en casa como si fuera una silla normal. Ha sido diseñada para ser utilizada en el coche.
- **ADVERTENCIA:** Asegúrese de que los equipajes u otros objetos que potencialmente puedan producir contusiones o heridas al pasajero de la sillita de producirse impacto, estén bien fijados.

CUANDO UTILICE LA SILLITA

- **ADVERTENCIA:** Los elementos rígidos y las piezas de material plástico del dispositivo de sujeción para niños deben colocarse e instalarse de tal manera que, en condiciones de uso normal, no puedan bloquearse debajo de un asiento móvil o en la puerta del vehículo.
- **ADVERTENCIA:** Utilice el dispositivo de bloqueo de la apertura de las puertas desde el interior, si el vehículo dispone del mismo. Es ideal para impedir al niño abrir la puerta.
- **ADVERTENCIA:** Cuando realice un largo viaje, haga varias paradas para que el niño pueda relajarse y airearse.
- **ADVERTENCIA:** No deje al niño sin vigilancia en un dispositivo de sujeción para niños.
- **ADVERTENCIA:** La sillita para coche siempre se debe fijar en el asiento del vehículo, aunque no se utilice.
- **ADVERTENCIA:** Después del montaje, asegúrese de que la sillita esté bien fijada en el asiento del coche y de que no oscile. Si el cinturón del

ADVERTENCIAS

- vehículo se ha aflojado, vuelva a colocar e instalar la sillita.
- **ADVERTENCIA:** No utilice el dispositivo de sujeción para niños sin la funda.
 - **ADVERTENCIA:** No sustituya la funda con una funda diferente a la aconsejada por el fabricante, ya que influye directamente en el funcionamiento del dispositivo de sujeción.
 - **IMPORTANTE:** Durante largos viajes, realice pausas con intervalos de tiempo regulares y compruebe que la sillita esté instalada de manera correcta y que los cinturones no se hayan aflojado.
 - **ADVERTENCIA:** En caso de emergencia, es importante desenganchar la hebilla rápidamente para dejar libre al niño. La hebilla es de apertura fácil y nunca debe taparse. Enseñe al niño que no debe jugar con la hebilla.
 - **ADVERTENCIA:** No coloque debajo de la sillita, entre ella y el asiento, tejidos (por ejemplo una toalla o un cojín) ya que en caso de accidente podría influir en la seguridad del producto.
 - **ADVERTENCIA:** En invierno, no ponga al niño en la sillita con ropa demasiado voluminosa. La ropa demasiado voluminosa puede influir en la regulación incorrecta del cinturón de seguridad. De producirse un accidente, el cinturón de seguridad podría no sujetar correctamente al niño.
 - **ADVERTENCIA:** Los componentes metálicos y de plástico se sobrecalientan si se someten a temperaturas elevadas y, por tanto, se aconseja cubrir la silla de coche si se deja el coche aparcado al sol.
 - **ADVERTENCIA:** Asegúrese de que los objetos móviles, como el equipaje o libros en el interior del vehículo, estén bien fijados. Pueden provocar lesiones y heridas si se produjera un accidente
 - **ADVERTENCIA:** No coloque el equipaje en la bandeja trasera sin asegurarlo: en caso de accidente, podría causar graves daños a los pasajeros.
 - **ADVERTENCIA:** Asegurase que todos los dispositivos de bloqueo estén correctamente enganchados antes del uso.
 - **ADVERTENCIA:** No utilizar piezas de repuesto o accesorios no suministrados o aprobados por el fabricante, dado que podrían hacer que el producto sea poco seguro.
 - Como consecuencia de un accidente, la silla podría dejar de cumplir con los requisitos de seguridad debido a los daños sufridos, aunque no sean inmediatamente visibles y, por tanto, se recomienda cambiarla.

ADVERTENCIAS

- El fabricante es el único que puede garantizar la conformidad con los requisitos de seguridad, siempre que se trate de un producto original.
- No manipule el producto para evitar que la seguridad general del dispositivo se pueda ver afectada.
 - Se recomienda no quitar los logotipos/las etiquetas del producto para evitar que se dañe el revestimiento.
 - Utilice la silla de coche incluso en caso de trayectos cortos, ya que es durante este tipo de viajes cuando se producen la mayoría de los accidentes.
 - Antes de comprar el producto, compruebe que la silla sea compatible con su coche.
 - Se aconseja hacer descansos durante los viajes largos para que el niño pueda descansar un poco.
 - Dé un buen ejemplo en primera persona y póngase siempre el cinturón de seguridad.
 - Pídale al niño que no juegue nunca con la hebilla del arnés.

CINTURÓN DE SEGURIDAD

- **ADVERTENCIA:** No use NUNCA puntos de anclaje diferentes de los descritos en las instrucciones.
- **ADVERTENCIA:** Asegúrese de que el arnés de la sillita para coche esté correctamente regulado para su hijo. El arnés debe estar bien ajustado: el espacio entre el cinturón y el pecho del niño no debe ser superior al grosor de dos dedos. El cinturón abdominal del arnés debe estar en la posición más baja posible para sujetar de manera adecuada la cadera del niño.
- **ADVERTENCIA:** Asegúrese de que todos los pasajeros se pongan los cinturones de seguridad; en caso de accidente, una persona sin cinturón de seguridad podría golpearse contra la sillita debido al impacto.
- **ADVERTENCIA:** No use un sistema de paso de cinturones diferente del indicado en el manual.
- **ADVERTENCIA:** El niño debe estar bien asegurado cuando se acomode en la sillita, aunque se trate de viajes cortos.

EXPOSICIÓN A LA LUZ SOLAR / DÍAS DE CALOR

- **ADVERTENCIA:** No deje NUNCA al niño en la sillita, mientras el coche esté aparcado, especialmente si está expuesto a la luz directa del sol o en

ADVERTENCIAS

un día de mucho calor.

- **ADVERTENCIA:** No deje NUNCA la sillita de coche bajo el sol durante horas, ya que esto podría ser peligroso para su hijo. Las partes de metal y las partes de plástico podrían calentarse. El tejido podría descolorarse. Cubra con una tela la sillita si el coche está aparcado a pleno sol.

SILLITAS DE SEGUNDA MANO o SILLITAS ESTROPEADAS

- **ADVERTENCIA:** No compre NUNCA una sillita para el coche de segunda mano. Podría tener daños o roturas por dentro que no se ven.
- **IMPORTANTE:** La garantía del fabricante está dirigida exclusivamente al primer usuario del producto y asociada al propietario de la primera adquisición.
- **ADVERTENCIA:** Si la sillita para coche o los cinturones de seguridad del vehículo presentan daños o señales de desgaste por el uso, deben ser sustituidos.
- **ADVERTENCIA:** Hay que sustituir la sillita para coche si ha sufrido un esfuerzo violento debido a un accidente que podría haber provocado una rotura interna imperceptible a la vista, o en caso de desgaste.
- **BREVI** declina toda responsabilidad por el uso indebido del producto y por cualquier uso diferente a estas instrucciones.

AVISO IMPORTANTE

Desde 40 cm hasta 105 cm (UNIVERSAL BELTED).

- **ADVERTENCIA:** Este es un sistema de retención infantil avanzado y universal con cinturón, homologado conforme al Reglamento de la ONU n.º 129, destinado principalmente a su uso en «asientos universales», según las indicaciones proporcionadas por el fabricante del vehículo en el manual de usuario del mismo. En caso de duda, consulte al fabricante del sistema de retención infantil avanzado o al distribuidor.
- **Form i-Size:** Apto únicamente para su uso en vehículos equipados con cinturón de seguridad de 3 puntos estático o con retractor, homologado según el Reglamento UN/ECE n.º 16 u otras normas equivalentes.
- **!ADVERTENCIA!** Cuando utilice el cinturón de tres puntos del vehículo, asegúrese de que el segmento abdominal quede apoyado correctamente sobre la pelvis del niño.

COMPONENTES

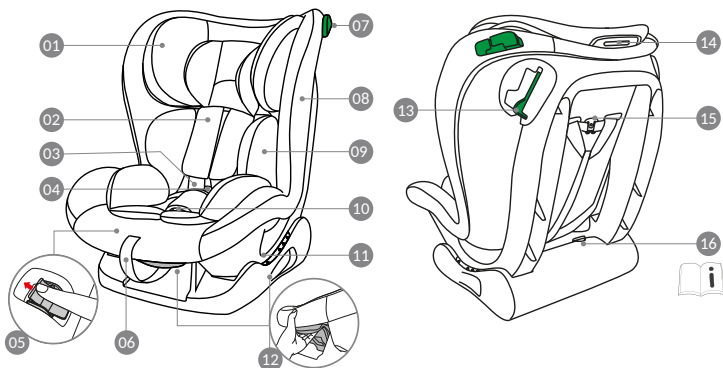

1. Reposacabezas
2. Protección del cinturón pectoral
3. Cinturón de seguridad de 5 puntos
4. Hebilla
5. Botón de ajuste del tirante
6. Correa de ajuste del tirante
7. Lazo guía para el cinturón pectoral
8. Cubierta
9. Reductor
10. Protección inguinal
11. Lazo guía para el cinturón subabdominal
12. Palanca para reclinar el asiento
13. Dispositivo de bloqueo del cinturón pectoral
14. Palanca para ajustar la altura del reposacabezas
15. Gancho de fijación de las correas de las protecciones pectorales
16. Compartimento de las instrucciones d'emploi

USO DE LA SILLA DE COCHE

LIMITACIONES Y REQUISITOS PARA EL USO RELATIVOS AL PRODUCTO Y AL ASIENTO DEL AUTOMÓVIL

¡ADVERTENCIA! Respetar estrictamente las siguientes limitaciones:

- La silla de auto puede instalarse en la dirección de marcha a partir de 76 cm.
- **IMPORTANTE: NO UTILICE EN SENTIDO DE MARCHA HASTA QUE EL NIÑO HAYA CUMPLIDO LOS 15 MESES.**
- La silla de coche debe estar orientada en el sentido de la marcha. No utilices nunca esta silla en asientos orientados lateralmente o en sentido contrario a la marcha.

SILLA DE COCHE	GRUPO	MÉTODO DE INSTALACIÓN	TIPO
Form i-Size	40 - 105 cm	Cinturón de tres puntos	(UNIVERSAL BELTED)
Form i-Size	76 - 105 cm	Cinturón de tres puntos	(UNIVERSAL BELTED)

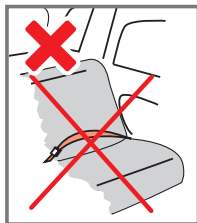
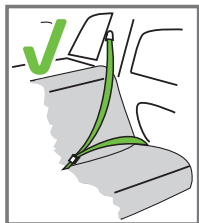



La silla de coche puede instalarse solo si los vehículos considerados idóneos están dotados de cinturones de seguridad de 3 puntos, homologados según el Reglamento UN/ECE n.º 16 u otras normativas equivalentes.

USO DE LA SILLA DE COCHE

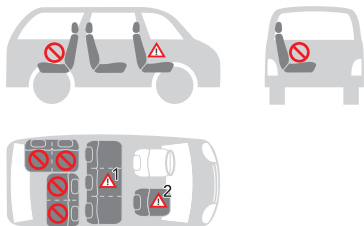
La silla de coche puede instalarse como se muestra en la figura:



• Orientación en el sentido de la marcha	SÍ
• En sentido contrario a la dirección de marcha	NO
• Con cinturones de seguridad de 2 puntos El uso de cinturones de seguridad de dos puntos aumenta considerablemente el riesgo de lesiones para el niño en caso de accidente.	NO
• Con cinturón de seguridad de 3 puntos El cinturón de seguridad debe estar homologado según el reglamento CEPE R 16 u otras normas equivalentes.	SÍ
• En el asiento del copiloto ¡NO UTILIZAR EN ASIENTOS DE COPILOTO EQUIPADOS CON AIRBAGS FRONTALES!	SÍ  ²
• En uno de los asientos posteriores laterales	SÍ
• En el asiento posterior del centro La silla puede utilizarse en el asiento posterior central siempre que esté dotado de cinturón de seguridad de tres puntos.	SÍ  ¹

(Aténgase estrictamente a las normativas vigentes en el país de residencia).

INSTALACIÓN EN EL VEHÍCULO

ANTES DE LA INSTALACIÓN

USO DE LA HEBILLA

Para enganchar la hebilla: Hacer corresponder las lengüetas de la hebilla central e introducirlas en su cavidad correspondiente en el interior de la hebilla del arnés. Un "clic" indicará que se ha enganchado correctamente (fig. 01).

Para desenganchar la hebilla: Pulsar el botón rojo para extraer las lengüetas de la hebilla central (fig. 02).

REGULACIÓN DE LOS CINTURONES DE SEGURIDAD, ARNÉS

Cómo aflojar el arnés: Pulsar el botón de regulación y al mismo tiempo sujetar los tirantes (cinturones pectorales) por la parte inferior, debajo del acolchado de las protecciones pectorales, y tirar hacia delante para aflojarlos (fig. 03).

IMPORTANTE: no tire de los tirantes sujetando los acolchados de protección pectoral.

Apretar el arnés: Tire de la correa de regulación del arnés para tensarlo correctamente contra el cuerpo del niño (fig. 09). Si el arnés se tensa correctamente, el espacio que debe quedar entreeste y el niño ha de ser inferior al espesor de un dedo (1 cm).

 **NOTA:** Controle que la hebilla esté correctamente enganchada tirando de los tirantes y del cinturón abdominal.

ATENCIÓN: No retorcer ni sobreponer las correas del arnés.

REGULAZIONE DE LA INCLINACIÓN DEL ASIENTO DE COCHE

Para ajustar la inclinación del asiento: Presione la palanca de ajuste de la inclinación y mueva el asiento hasta la posición deseada. Un clic indicará que se ha bloqueado en la posición seleccionada (fig. 05). Asegúrese de que la silla de coche esté correctamente bloqueada en la posición deseada.

Silla orientada en sentido contrario a la marcha:

Ajuste el asiento únicamente en la posición 4.

Silla orientada en el sentido de la marcha: Es posible ajustar el asiento en las posiciones 1, 2 o 3.

REGULACIÓN DE LA ALTURA DEL APOYACABEZAS Y DE LOS TIRANTES

La correcta regulación del apoyacabezas garantiza la máxima protección para el niño sentado en la silla de coche. La regulación del reposacabezas también ajusta la altura de los tirantes. El reposacabezas debe estar ajustado de manera

INSTALACIÓN EN EL VEHÍCULO

que quede un espacio equivalente a un dedo (1 cm) entre los tirantes y la parte superior de los hombros.

IMPORTANTE: Aflojar los tirantes para los hombros antes de regular el apoyacabezas. Si los tirantes se regulan en una posición inferior o superior respecto a los hombros del niño, se podría comprometer la seguridad del mismo.



Para aflojar el arnés: Presione el botón de ajuste y, al mismo tiempo, sujete las correas pectorales por la parte inferior, debajo de los acolchados de las protecciones pectorales, y tire de ellas hacia delante para aflojarlas (fig. 06); consulte el apartado «AJUSTE DE LAS CORREAS DE SEGURIDAD, ARNÉS» .

Para ajustar el reposacabezas: tire de la palanca de ajuste y levante o baje el reposacabezas; ajuste la altura del reposacabezas y de los cinturones pectorales en función de la estatura del niño (fig. 07).

IMPORTANTE:

- Asegúrese de que el reposacabezas de la silla esté bloqueado en su posición.
- No tire de los tirantes agarrando los acolchados de protección del pecho.
- Consulte el apartado «REGULACIÓN DE LOS CINTURONES DE SEGURIDAD, ARNÉS».
- Asegúrese de que el arnés de seguridad no esté enrollado.

USO DEL ADAPTADOR

El adaptador del asiento está diseñado para su uso con niños, para proporcionarles un mayor confort y estabilidad y permitir una posición más reclinada, evitando que la cabeza caiga hacia delante. El adaptador completo debe utilizarse hasta que el niño alcance 87 cm (fig. 08).

- Desenganche la hebilla del arnés de seguridad (a, b).
- Mueva los cinturones de seguridad hacia los laterales de la silla de coche (c).

INSTALACIÓN EN EL VEHÍCULO

- Coloque el inserto (d).
- Vuelva a colocar correctamente el arnés.

USO DEL DISPOSITIVO DE BLOQUEO DEL CINTURÓN PECTORAL DEL VEHÍCULO

Presione la palanca del dispositivo de bloqueo verde, introduzca el cinturón pectoral en el dispositivo de bloqueo y suelte la palanca para activar el bloqueo (fig. 09).

INSTALACIÓN DE LA SILLITA DE COCHE

INSTALACIÓN EN SENTIDO CONTRARIO AL DE MARCHA (Niños de entre 40 y 105 cm, desde el nacimiento hasta aproximadamente los 4 años, ≤ 18 kg)

La silla de coche solo se puede fijar en los asientos de los pasajeros que estén equipados con un cinturón de seguridad de 3 puntos (abdominal y pectoral).

¡ADVERTENCIA! La instalación en sentido contrario a la dirección de marcha es obligatoria hasta que el niño cumple los 15 meses de edad. La instalación en sentido contrario a la dirección de la marcha sigue siendo la más segura incluso pasado este límite. Por ello, se recomienda utilizar la silla de coche a contramarcha durante el mayor tiempo posible.

ADVERTENCIA: El colchón para bebés protege al niño. Utilice el reductor hasta que el niño alcance los 75 cm.



NO instalar la silla de coche en el asiento de copiloto con el airbag activado: esto podría causar LESIONES GRAVES, E INCLUSO LETALES.

- Ajuste la inclinación del asiento a la posición 4 (véase el apartado «REGOLAZIONE DE LA INCLINACIÓN DEL ASIENTO DE COCHE»). Coloque la sillita de coche, orientada hacia atrás, en el asiento, asegurándose de que la parte delantera de la misma quede bien apoyada contra el respaldo del asiento del coche (fig. 10).
- Saque el cinturón de seguridad del vehículo (corazonero y abdominal) e insértelo a través del paso del cinturón en el respaldo; abroche la hebilla del cinturón de seguridad. Un «clic» indicará que está correctamente abrochado (fig. 11).
- Introduzca el cinturón pectoral en el dispositivo de bloqueo del cinturón (2)

INSTALACIÓN EN EL VEHÍCULO

- (véase el apartado «*USO DEL DISPOSITIVO DE BLOQUEO DEL CINTURÓN PECTORAL DEL VEHÍCULO*») y en la guía del cinturón (1). Introduzca el cinturón abdominal en la guía del cinturón (3) (fig. 12).
- Introduzca el cinturón abdominal por el lado de la hebilla en la presilla del cinturón (4) (fig. 13).
 - Tensar el cinturón de seguridad del vehículo lo máximo posible, tirando en la dirección indicada por las flechas, primero en la parte abdominal y luego en la parte pectoral; si es necesario, presionar la palanca del dispositivo de bloqueo y deslizar el cinturón, soltando luego la palanca. Asegurarse de que el cinturón no esté retorcido y de que esté bien tensado (fig. 14).
 - Afloje el arnés de la silla de coche y desenganche la hebilla (fig. 15). (Véase el apartado «*REGULACIÓN DE LOS CINTURONES DE SEGURIDAD, ARNÉS*») y (véase el apartado «*USO DE LA HEBILLA*»).
 - Coloca al niño en la silla de coche. Ajusta el reposacabezas a la altura adecuada (véase el apartado «*AJUSTE DE LA ALTURA DEL REPOSACABEZAS Y DE LOS ARNÉS*»).
 - Coloque correctamente el arnés y abroche la hebilla (véase el apartado «*USO DE LA HEBILLA*»); por último, tense el arnés (véase el apartado «*REGULACIÓN DE LOS CINTURONES DE SEGURIDAD, ARNÉS*») (fig. 16).
 - Asegúrese de que el arnés no esté retorcido.

PRECAUCIONES PARA ASEGURARSE DE HABER ABROCHADO CORRECTAMENTE EL ARNÉS DE LA SILLA DE COCHE

IMPORTANTE



Por la seguridad del niño, asegurarse siempre de que...

- Los cinturones del arnés estén correctamente tensados y regulados en función de la estatura del niño;
- Las correas pectorales estén reguladas en su posición correcta;
- Los cinturones del arnés no estén retorcidos;
- Las lengüetas estén correctamente enganchadas a la hebilla.

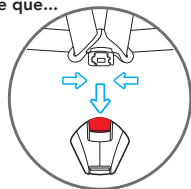

INSTALACIÓN EN EL VEHÍCULO

INSTALACIÓN EN EL SENTIDO DE LA MARCHA (Niños de entre 76 y 105 cm, desde los 15 meses hasta aproximadamente los 4 años, ≤ 18 kg)

Instalación de la silla de coche en el sentido de la marcha (para niños con una altura comprendida entre 76 y 105 cm)

La silla de coche solo se puede fijar en los asientos de los pasajeros que estén equipados con cinturón de seguridad de 3 puntos.

IMPORTANTE: NO UTILICE LA SILLA EN SENTIDO DE MARCHA HASTA QUE EL NIÑO SUPERE LOS 15 MESES DE EDAD.

No obstante, para garantizar el máximo grado de protección, se recomienda mantener la silla de seguridad orientada en sentido contrario a la marcha el mayor tiempo posible, a menos que haya suficiente espacio en el vehículo para las piernas del niño.

- Ajuste la inclinación del asiento a la posición 1 (véase el apartado «*REGULAZIONE DE LA INCLINACIÓN DEL ASIENTO DE COCHE*»). Coloque la sillita de coche en el asiento en el sentido de la marcha y asegúrese de que el respaldo de la sillita quede bien apoyado contra el del asiento del coche (fig. 17).
- Retire el cinturón provisto con el vehículo (pectoral y abdominal) e insértelo a través de la guía del cinturón situada en el respaldo; a continuación, enganche la hebilla del cinturón de seguridad. Un «clic» indicará que se ha enganchado correctamente (fig. 18).
- Introduzca el cinturón pectoral en el dispositivo de bloqueo del cinturón (2) (véase el apartado «*USO DEL DISPOSITIVO DE BLOQUEO DEL CINTURÓN PECTORAL DEL VEHÍCULO*») y en la guía del cinturón (1). Introduzca el cinturón abdominal en la guía del cinturón (3) (fig. 19).
- Introduzca el cinturón abdominal por el lado de la hebilla en la presilla del cinturón (4) (fig. 20).
- Tense el cinturón de seguridad del vehículo lo máximo posible, tirando en la dirección indicada por las flechas, primero en la parte abdominal y luego en la parte pectoral; si es necesario, presione la palanca del dispositivo de bloqueo y deslice el cinturón; suelte la palanca. Asegúrese de que el cinturón no esté retorcido y de que esté bien tensado (fig. 21).
- Afloje el arnés de la silla de coche y desenganche la hebilla (fig. 22). (Véase el apartado «*REGULACIÓN DE LOS CINTURONES DE SEGURIDAD, ARNÉS*») y (véase el apartado «*USO DE LA HEBILLA*»).
- Coloca al niño en la silla de coche. Ajusta el reposacabezas a la altura adecuada

INSTALACIÓN EN EL VEHÍCULO

(véase el apartado «REGULACIÓN DE LA ALTURA DEL APOYACABEZAS Y DE LOS TIRANTES»).

- Coloca correctamente el arnés y engancha la hebilla (véase el apartado «USO DE LA HEBILLA»); por último, tensa el arnés (véase el apartado «REGULACIÓN DE LOS CINTURONES DE SEGURIDAD, ARNÉS») (fig. 22).
- Asegúrese de que el arnés no esté retorcido.

IMPORTANTE: Las opciones de inclinación (1, 2, 3) solo son adecuadas para la colocación en el sentido de la marcha. El ajuste puede realizarse antes o después de la instalación.

PRECAUCIONES PARA ASEGURARSE DE HABER ABROCHADO CORRECTAMENTE EL ARNÉS DE LA SILLA DE COCHE

IMPORTANTE



Por la seguridad del niño, asegurarse siempre de que...

- Los cinturones del arnés estén correctamente tensados y regulados en función de la estatura del niño;
- Las correas pectorales estén reguladas en su posición correcta;
- Los cinturones del arnés no estén retorcidos;
- Las lengüetas estén correctamente enganchadas a la hebilla.

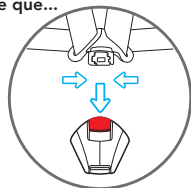

RETIRAR EL REVESTIMIENTO

- Afloja el arnés;
- Pulsar el botón rojo de la hebilla y desabrochar los cinturones;
- Desabrochar el gancho de la parte trasera;
- Retirar el reductor, quitar las protecciones pectorales y retirar la protección inguinal de la hebilla;
- Retirar el revestimiento de la silla de coche con cuidado al sacarlo de las presillas del cinturón pectoral y al desabrochar la hebilla;
- Para volver a colocar el revestimiento, repita el procedimiento descrito anteriormente en orden inverso. Asegúrese de haber colocado correctamente el revestimiento y las protecciones y de haber unido entre sí, con el gancho de fijación (A), las correas de las protecciones pectorales (fig. 27).

LIMPIEZA Y MANTENIMIENTO

IMPORTANTE: el revestimiento es un elemento fundamental para la seguridad del niño. No utilice nunca la silla sin el revestimiento, ni lo sustituya bajo ningún concepto por otros productos no homologados, para evitar poner en riesgo la seguridad del niño o comprometer el correcto funcionamiento del dispositivo.

Instrucciones de lavado:

- La funda se puede quitar y lavar. Siga las instrucciones que figuran en la etiqueta de lavado de la funda.
- Las partes de plástico se pueden limpiar con agua y jabón. No utilice detergentes agresivos (como solventes).

GARANTÍA CONVENCIONAL

El contenido indicado a continuación entra en vigencia a partir del 01.01.2005 y substituye bajo cualquier concepto y totalmente cualquier mensaje anterior con referencia a la garantía prestada por Foppa Pedretti S.p.A.

GARANTÍA CONVENCIONAL

Foppa Pedretti S.p.A. con sede en Grumello del Monte (Italia) Via Volta 11, garantiza directamente al Consumidor que este Producto, nuevo de fábrica, está exento de defectos en los materiales, en el proyecto y en la fabricación y que está fabricado conforme a las características declaradas por la misma.

La presente garantía convencional tiene validez en todos los Países Estados Miembros de la Unión Europea y no excluye ni limita los derechos del Consumidor según los efectos de las normas imperativas de ley con respecto al Vendedor del Producto.

Para hacer uso de la presente garantía convencional **el Consumidor deberá entregar el producto defectuoso al Vendedor**, presentándole la prueba de compra del Producto de la cual resulten de manera legible la dirección del Vendedor, la fecha de compra del Producto con el sello del Vendedor y la indicación del Producto mismo o, como alternativa, el recibo fiscal, no modificado, del cual resulten claramente las mismas informaciones.

La garantía convencional tiene validez por Doce (12) meses a partir de la fecha de compra del Producto. Durante este período Foppa Pedretti S.p.A. reparará o reemplazará, a su discreción, el Producto defectuoso.

La garantía convencional se concede al comprador final del Producto (Consumidor) y no excluye ni limita los derechos imperativos del Consumidor mismo, como resultan previstos por la ley y/o los derechos que el Consumidor puede exhibir contra el Vendedor/Revendedor del Producto.

EXCLUSIONES DE LA GARANTÍA CONVENCIONAL.

La garantía convencional queda excluida por daños ocasionados al Producto debidos a las siguientes causas: uso no conforme a las disposiciones contenidas en la ficha de instrucciones para el uso y el montaje, choques y caídas, exposición del Producto a humedad o condiciones térmicas o ambientales extremas o a cambios repentinos de tales condiciones, corrosión, oxidación, modificaciones o reparaciones no autorizadas del Producto, reparaciones con uso de partes de repuesto no autorizadas, uso impropio, mal o inexistente mantenimiento, mantenimiento impropio con respecto a cuanto indicado en la ficha de instrucciones para el uso y el montaje, montaje incorrecto, accidentes, acciones de comidas o bebidas, acción de productos químicos, causas de fuerza mayor.

En cualquier caso Foppa Pedretti S.p.A. declina toda responsabilidad por daños a personas o a cosas, diversas del Producto, cuando tales daños sean causado por negligencia respecto a las disposiciones/recomendaciones/advertencias contenidas en el manual o, como alternativa, en la "Ficha de instrucciones para el uso y el Montaje" que acompaña cada Producto destinado al propietario/usuario. (meramente como ejemplo, en el caso del Producto Camita: "Vigilar constantemente al bebé. Controlar que la sábana y la manta no cubran la cabeza del bebé...").

Foppa Pedretti S.p.A. declina, además, toda responsabilidad por daños a persone o a cosas cuando la rotura de sus productos sea causada por el deterioro de los componentes del Producto, sujetos a desgaste. Se consideran componentes del Producto sujetos a desgaste todos los componentes de material plástico.

	Предупреждения	стр. 78
	Компоненты	стр. 83
Ограничения и требования, касающиеся использования		стр. 84
	изделия и сиденья автомобиля	
	Использование пряжки (пряжка)	стр. 86
Регулировка ремней безопасности, подвесная система		стр. 86
	Регулировка наклона автокресла	стр. 86
	Регулировка высоты подголовника и лямок	стр. 86
	Использование редуктора	стр. 87
Использование устройства фиксации нагрудного ремня Безопасности в автомобиле		стр. 88
	Установка противоположно направлению движения	стр. 88
	Установка по направлению движения	стр. 89
	Удалить покрытие	стр. 91
	Чистка и обслуживание	стр. 92
	Гарантийные обязательства	стр. 93

ПРЕДУПРЕЖДЕНИЯ

ВНИМАНИЕ!:

- Перед тем, как приступить к использованию, рекомендуется внимательно ознакомиться с инструкцией по эксплуатации, которую необходимо строго соблюдать для максимальной безопасности изделия.
- Правильное крепление системы ISOFIX и опорной ножки имеет первостепенное значение для безопасности ребенка.
- Бережно храните инструкцию, чтобы иметь возможность обращаться к ней в будущем. В процессе эксплуатации данную инструкцию следует хранить в специальном отсеке автокресла.
- Несоблюдение этих инструкций может негативно отразиться на безопасности или стать причиной серьезных травм или смерти ребенка.
- **ВНИМАНИЕ!** Отключите подушку безопасности пассажира, когда ребёнок находится на переднем сиденье лицом против хода движения автомобиля.
- Данное автокресло прошло омологацию в соответствии с регламентом ECE R129/04 для перевозки детей ростом от 40 см до 105 см и может устанавливаться:
 - Против хода движения (дети ростом от 40 до 105 см), с помощью 3-точечного ремня безопасности автомобиля.
 - По ходу движения (дети ростом от 76 до 105 см), помощью 3-точечного ремня безопасности автомобиля.
 - **ВАЖНО — НЕ ИСПОЛЬЗУЙТЕ В ПОЛОЖЕНИИ «ВДОЛЬ ХОДА», ПОКА РЕБЕНКУ НЕ ИСПОЛНИТСЯ 15 МЕСЯЦЕВ.** Данное автокресло может быть установлено лицом по ходу движения автомобиля для ребёнка ростом начиная от 76 см.
- **ПРЕДУПРЕЖДЕНИЕ** — Данное устройство представляет собой универсальное усовершенствованное детское удерживающее устройство с ремнем безопасности, сертифицированное в соответствии с Правилами ООН № 129 для использования преимущественно на «универсальных сиденьях» в соответствии с указаниями производителя автомобиля, приведенными в руководстве по эксплуатации автомобиля. В случае возникновения сомнений обратитесь к производителю усовершенствованного детского удерживающего устройства или к продавцу.
- **ПРЕДУПРЕЖДЕНИЕ:** НИКОГДА не оставляйте малыша без присмотра - вы несете ответственность за безопасность вашего ребенка.
- **ПРЕДУПРЕЖДЕНИЕ:** Установка должна производиться взрослыми лицами.
- **ПРЕДУПРЕЖДЕНИЕ:** Правильная установка автокресла играет важную роль в обеспечении безопасности вашего ребенка. Неправильная установка может отрицательно повлиять на безопасность ребенка.

ПРЕДУПРЕЖДЕНИЯ

- **ПРЕДУПРЕЖДЕНИЕ:** Обязательно следите за тем, чтобы лица, даже изредка пользующиеся изделием (например, бабушки и дедушки), прочитывали инструкцию, либо удостоверьтесь в том, что ознакомившееся с инструкцией лицо объяснило им правила установки и эксплуатации автокресла.
- **ПРЕДУПРЕЖДЕНИЕ:** Всегда храните данную инструкцию в легко доступном месте рядом с изделием.
- **ПРЕДУПРЕЖДЕНИЕ:** При возникновении сомнений относительно установки и правильной эксплуатации автокресла обратитесь к производителю детского удерживающего устройства.

ПЕРЕД НАЧАЛОМ ИСПОЛЬЗОВАНИЯ

- **ВНИМАНИЕ:** Не устанавливайте автокресло на автомобильные сиденья, которые повернуты в сторону задней части автомобиля и в боковом направлении.
- **ПРЕДУПРЕЖДЕНИЕ:** Перед установкой автокресла убедитесь в том, что спинка пассажирского сиденья заблокирована в вертикальном положении.
- **ПРЕДУПРЕЖДЕНИЕ:** Запрещается использовать автокресло в домашних условиях в качестве стула. Оно предназначено для использования в автомобиле.
- **ВНИМАНИЕ:** Проверьте, что багаж или другие предметы, которые теоретически могут нанести удары или повреждения сидящему в автокресле при аварии, надёжно закреплены.

ПРИ ИСПОЛЬЗОВАНИИ АВТОКРЕСЛА

- **ПРЕДУПРЕЖДЕНИЕ:** Твёрдые элементы и пластмассовые части детского удерживающего устройства должны быть расположены и установлены таким образом, чтобы при нормальном использовании автомобиля они не застревали под подвижным сиденьем или в проеме дверцы.
- **ПРЕДУПРЕЖДЕНИЕ:** Используйте механизм блокировки открывания дверей автомобиля изнутри, если имеется в наличии. Это предотвратит открытие дверей ребёнком.
- **ПРЕДУПРЕЖДЕНИЕ:** Делайте небольшие остановки во время длинной поездки, чтобы ребёнок мог расслабиться и подышать свежим воздухом.
- **ПРЕДУПРЕЖДЕНИЕ:** Не оставляйте ребенка в детском удерживающем устройстве без присмотра.
- **ПРЕДУПРЕЖДЕНИЕ:** Размещенное на автомобильном сиденье автокресло обязательно должно быть закреплено при помощи системы ISOFIX и опорной ножки, даже если оно в данный момент не используется. В противном случае

ПРЕДУПРЕЖДЕНИЯ

- автокресло может нанести травмы пассажирам при резком торможении.
- **ПРЕДУПРЕЖДЕНИЕ:** После монтажа убедитесь в том, что автокресло надежно зафиксировано и не качается. Если автомобильный ремень безопасности ослаб, верните его в прежнее положение и вновь установите автокресло.
 - **ПРЕДУПРЕЖДЕНИЕ:** Не пользоваться удерживающим устройством для ребёнка без чехла.
 - **ПРЕДУПРЕЖДЕНИЕ:** Не заменяйте чехол, рекомендованный изготовителем, другим чехлом, поскольку это может повлиять на правильность функционирования удерживающего устройства.
 - **ВАЖНО:** Остановки во время длинной поездки лучше делать через регулярные промежутки, при этом проверяйте всегда правильность установки кресла, а также, что ремни безопасности не ослаблены.
 - **ПРЕДУПРЕЖДЕНИЕ:** В случае аварии необходимо быстро расстегнуть пряжку- замок и освободить ребёнка. Поэтому пряжка-замок должна легко открываться, не закрывайте её ничем. Не позволяйте ребёнку играть с пряжкой-замком.
 - **ПРЕДУПРЕЖДЕНИЕ:** Не размещайте под автокреслом, между ним и автомобильным сиденьем, никаких текстильных изделий (например, полотенце или подушка), так как это может повлиять на безопасное функционирование изделия.
 - **ПРЕДУПРЕЖДЕНИЕ:** В зимнее время года не усаживайте ребёнка в автокресло, одетого в слишком объёмную одежду. Слишком объёмная одежда может стать причиной неправильной регулировки бретелей страховочных ремней автокресла. В случае аварии, ребёнок может не правильно удерживаться бретелями.
 - **ПРЕДУПРЕЖДЕНИЕ:** Металлические и пластиковые детали становятся горячими под воздействием высокой температуры. Поэтому рекомендуется накрывать автокресло при парковке автомобиля на солнце.
 - **ПРЕДУПРЕЖДЕНИЕ:** Багаж и другие тяжёлые предметы, особенно если колющие, должны быть надёжно закреплены в салоне автомобиля. В случае аварии незакреплённые предметы могут нанести травмы ребёнку.
 - **ПРЕДУПРЕЖДЕНИЕ:** Не оставляйте незакрепленные предметы на полке багажника: в случае аварии они могут нанести тяжёлые травмы пассажирам.
 - **ПРЕДУПРЕЖДЕНИЕ:** Перед началом использования убедитесь в том, что все блокирующие устройства правильно застегнуты.
 - **ПРЕДУПРЕЖДЕНИЕ:** Запрещается пользоваться запчастями или комплектующими, не поставляемыми или не одобренными производителем, поскольку это может отрицательно сказаться на безопасности изделия.

ПРЕДУПРЕЖДЕНИЯ

- В случае аварии автокресло может утратить безопасность вследствие полученных повреждений, даже если они не сразу станут очевидными.
- Запрещается вскрывать автокресло, поскольку это может отрицательно повлиять на общую безопасность изделия.
- Чтобы избежать повреждения обивки, не рекомендуется удалять логотипы/этикетки. Пользуйтесь автокреслом даже во время коротких поездок, поскольку большая часть аварий происходит именно в этих случаях.
- Перед приобретением убедитесь в том, что автокресло совместимо с вашим автомобилем.
- Во время дальних поездок рекомендуется делать остановки, чтобы ребенок мог немного отдохнуть.
- Подавайте личный пример и обязательно пользуйтесь ремнем безопасности.
- Объясните ребенку, что он ни в коем случае не должен играть с пряжкой удерживающих ремней.

РЕМЕНЬ БЕЗОПАСНОСТИ

- **ПРЕДУПРЕЖДЕНИЕ:** Пользуйтесь ТОЛЬКО теми точками крепления, которые указаны в инструкции.
- **ПРЕДУПРЕЖДЕНИЕ:** Убедитесь в том, что удерживающие ремни автокресла правильно отрегулированы в зависимости от комплекции вашего ребенка. Удерживающие ремни необходимо отрегулировать достаточно плотно: расстояние между ляжками и грудью ребенка должно составлять максимум два пальца. Поясной ремень должен располагаться в самом низком положении из всех возможных, чтобы обеспечить правильную поддержку таза ребенка.
- **ПРЕДУПРЕЖДЕНИЕ:** Следите за тем, чтобы все пассажиры пользовались ремнями безопасности: в случае аварии и полученного удара лицо без ремня безопасности может толкнуть автокресло.
- **ПРЕДУПРЕЖДЕНИЕ:** Запрещается использовать систему продевания ремней, отличную от указанной в инструкции.
- **ПРЕДУПРЕЖДЕНИЕ:** Обязательно пристегивайте ремнями размещенного в автокресле ребенка, даже при коротких поездках.

ВОЗДЕЙСТВИЕ СОЛНЕЧНЫХ ЛУЧЕЙ / ЖАРКИЕ ДНИ

- **ВНИМАНИЕ:** НИКОГДА не оставляйте ребёнка пристёгнутым в автокресле в припаркованном автомобиле, особенно, если автомобиль находится на солнце или в жаркие дни.
- **ВНИМАНИЕ:** НИКОГДА не оставляйте автокресло на несколько часов под

ПРЕДУПРЕЖДЕНИЯ

воздействием прямых солнечных лучей, это может быть опасно для вашего ребёнка, так как металлические и пластмассовые детали автокресла могут сильно разогреться. Ткань обивки может выгореть. Прикройте ткань автокресла, если паркуете автомобиль на солнце.

АВТОКРЕСЛО Б/У или ПОВРЕЖДЁННЫЕ АВТОКРЕСЛА

- **ВНИМАНИЕ:** НИКОГДА не пользуйтесь автокреслами, бывшими в употреблении другими. Они могут иметь незаметные для глаза внутренние повреждения.
- **ВАЖНО:** Гарантия даётся исключительно на впервые приобретённое изделие и предназначена для владельца первичной покупки.
- **ВНИМАНИЕ:** Необходимо заменить автокресло и автомобильные ремни безопасности, в случае их повреждения или износа.
- **ВНИМАНИЕ:** Автокресло необходимо заменить в случае сильного удара во время автомобильной аварии, что может привести к внутренним повреждениям изделия, не заметным глазу, а также при его износе.
- Компания BREVl снимает с себя всякую ответственность за неправильное использование продукта и за любое использование, отличающееся от данных инструкций.

ВАЖНОЕ ПРЕДУПРЕЖДЕНИЕ

От 40 см до 105 см (UNIVERSAL BELTED).

- **ПРЕДУПРЕЖДЕНИЕ** — Данное устройство представляет собой универсальное усовершенствованное детское удерживающее устройство с ремнем безопасности, сертифицированное в соответствии с Правилами ООН № 129 для использования преимущественно на «универсальных сиденьях» в соответствии с указаниями производителя автомобиля, приведенными в руководстве по эксплуатации автомобиля. В случае возникновения сомнений обратитесь к производителю усовершенствованного детского удерживающего устройства или к продавцу.
- **Form i-Size:** Подходит исключительно для использования в автомобилях, оснащённых 3-точечным ремнем безопасности статического типа или с намоточным устройством, сертифицированным в соответствии с Правилами ЕЭК ООН № 16 или другими эквивалентными стандартами.
- **ВНИМАНИЕ!** При использовании трехточечного ремня безопасности автомобиля убедитесь в том, поясная часть надежно охватывает таз ребенка.

КОМПОНЕНТЫ

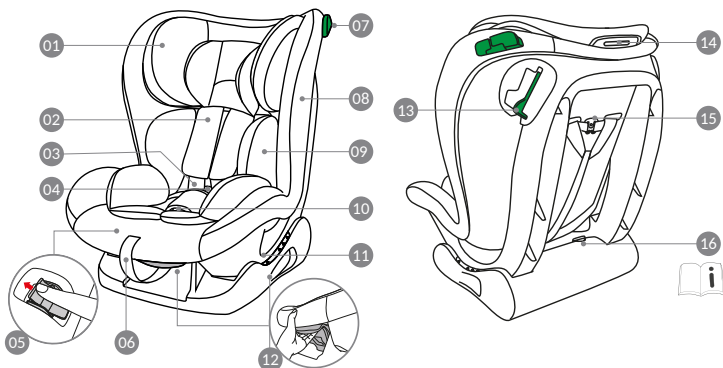

1. Подголовник
2. Защита грудного ремня
3. 5-точечный ремень безопасности
4. Пряжка
5. Кнопка регулировки бретелей
6. Ремень регулировки бретелей
7. Петля для грудного ремня
8. Обивка
9. Редуктор
10. Защита паха
11. Проушина для поясного ремня
12. Рычаг для откидывания сиденья
13. Устройство фиксации нагрудного ремня
14. Рычаг для регулировки высоты подголовника
15. Крючок для крепления ремней нагрудных защитных элементов
16. Отсек для инструкции

ИСПОЛЬЗОВАНИЕ В САЛОНЕ АВТОМОБИЛЯ

ОГРАНИЧЕНИЯ И ТРЕБОВАНИЯ, КАСАЮЩИЕСЯ ИСПОЛЬЗОВАНИЯ ИЗДЕЛИЯ И СИДЕНЬА АВТОМОБИЛЯ

ВНИМАНИЕ! Строго придерживайтесь следующих ограничений:

- Данное автокресло может быть установлено лицом по ходу движения автомобиля для ребёнка ростом начиная от 76 см.
- **ВАЖНО — НЕ ИСПОЛЬЗУЙТЕ В ПОЛОЖЕНИИ «ВДОЛЬ ХОДА», ПОКА РЕБЕНКУ НЕ ИСПОЛНИТСЯ 15 МЕСЯЦЕВ.**
- Автокресло должно быть установлено лицом по направлению движения. Ни в коем случае не используйте это автокресло на сиденьях, установленных боком или спиной к направлению движения.

АВТОКРЕСЛО	ГРУППА	ИНСТРУКЦИЯ ПО УСТАНОВКЕ	ТИП
Form i-Size	76 - 105 cm	3-точечный ремень безопасности	(UNIVERSAL BELTED)
Form i-Size	100 - 150 cm	3-точечный ремень безопасности	(UNIVERSAL BELTED)

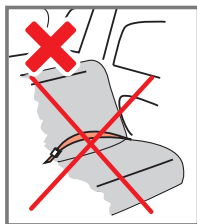
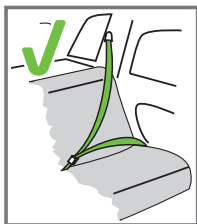

Установка разрешается лишь в том случае, если являющиеся совместимыми автомобили оснащены 3-х точечными ремнями безопасности, прошедшими типовые испытания в соответствии с правилами ЕЭК ООН №16 либо равнозначными нормами.

ИСПОЛЬЗОВАНИЕ В САЛОНЕ АВТОМОБИЛЯ

Автокресло можно установить, как показано на рисунке:

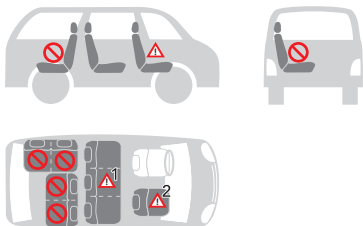

• Ориентация по направлению движения	ДА
• В направлении, противоположном направлению движения	НЕТ
• С 2-точечными ремнями безопасности. Использование 2-точечных ремней безопасности значительно увеличивает риск травмирования ребенка в случае аварии.	НЕТ
• С 3-точечными ремнями безопасности. Ремни безопасности должны быть одобрены в соответствии с Правилами ЕЭК Р16 или другими эквивалентными стандартами.	ДА
• На переднем пассажирском сиденье НЕ ИСПОЛЬЗУЙТЕ НА ПАССАЖИРСКИХ СИДЕНЬЯХ, ОБОРУДОВАННЫХ ПЕРЕДНИМИ ПОДУШКАМИ БЕЗОПАСНОСТИ!	ДА ²
• На заднем боковом сиденье	ДА
• На заднем центральном сиденье. Детское кресло можно использовать на заднем центральном сиденье, если оно оснащено трехточечными ремнями безопасности.	ДА ¹

(Строго соблюдайте действующие в стране проживания нормативные акты).

PRIMA DELL'INSTALLAZIONE

ИСПОЛЬЗОВАНИЕ ПРЯЖКИ (ПРЯЖКА)

Чтобы застегнуть пряжку: совместите язычки центральной пряжки и вставьте их в специальное гнездо внутри пряжки ремня безопасности. Щелчок будет означать правильное застегивание (рис. 01).

Чтобы расстегнуть пряжку: нажмите красную кнопку, чтобы вытащить язычки из центральной пряжки (рис. 02).

РЕГУЛИРОВКА РЕМНЕЙ БЕЗОПАСНОСТИ, ПОДВЕСНАЯ СИСТЕМА

Чтобы ослабить ремни: нажмите кнопку регулировки и одновременно возьмитесь за плечевые ремни (грудные ремни) в нижней части, под набивкой грудных протекторов, и потяните их вперед, чтобы ослабить (рис. 03).

ВАЖНО: не тяните за плечевые ремни, возмившись за набивку грудных протекторов.

Затягивание ремней безопасности: Потяните регулировочный ремень ремней безопасности, чтобы правильно натянуть их на теле ребенка (рис. 04).

Правильное натяжение достигается, когда пространство между ремнями безопасности и ребенком не превышает толщину пальца (1 см).

🔗 **ПРИМЕЧАНИЕ:** Проверьте, правильно ли застегнута пряжка, потянув за плечевые ремни и поясные ремни.

ВНИМАНИЕ: Не закручивайте и не перекрещивайте ремни ремней безопасности.

РЕГУЛИРОВКА НАКЛОНА АВТОКРЕСЛА

Чтобы отрегулировать наклон сиденья: нажмите на рычаг регулировки наклона и переместите сиденье в нужное положение. Щелчок укажет на фиксацию в выбранном положении (рис. 05). Убедитесь, что автокресло надежно зафиксировано в нужном положении.

Автокресло, установленное против хода движения: Регулируйте сиденье только в положении 4.

Автокресло, установленное по ходу движения: Сиденье можно регулировать в положениях 1, 2 или 3.

РЕГУЛИРОВКА ВЫСОТЫ ПОДГОЛОВНИКА И ЛЯМОК

Правильная регулировка подголовника обеспечит максимальную защиту вашего ребенка, находящегося в автокресле. Регулировка подголовника также влияет на высоту плечевых ремней. Подголовник следует отрегулировать так, чтобы между плечевыми

ИСПОЛЬЗОВАНИЕ В САЛОНЕ АВТОМОБИЛЯ

ремнями и верхней частью плеч оставалось пространство шириной в один палец (1 см).

ВАЖНО: Перед регулировкой подголовника ослабьте плечевые лямки. Если лямки будут отрегулированы в слишком высоком или слишком низком положении относительно плеч ребенка, это может отрицательно сказаться на его безопасности.



Чтобы ослабить ремни: нажмите кнопку регулировки и одновременно возьмитесь за плечевые ремни (нагрудные ремни) в нижней части, под набивкой нагрудных протекторов, и потяните их вперед, чтобы ослабить (рис. 06), см. раздел «РЕГУЛИРОВКА РЕМНЕЙ БЕЗОПАСНОСТИ, РЕМНЕЙ» .

Чтобы отрегулировать подголовник: потяните за ручку регулировки и поднимите или опустите подголовник; отрегулируйте высоту подголовника и нагрудных ремней в соответствии с ростом ребенка (рис. 07).

ВАЖНО:

- Убедитесь, что подголовник автокресла зафиксирован в нужном положении.
- Не тяните за плечевые ремни, держась за защитные накладки на груди. См.
- раздел «РЕГУЛИРОВКА РЕМНЕЙ БЕЗОПАСНОСТИ, РЕМНЕВОЙ СИСТЕМЫ». Убедитесь, что ремневая система не скручена.

ИСПОЛЬЗОВАНИЕ РЕДУКТОРА

Редуктор сиденья предназначен для использования с детьми, чтобы обеспечить им больший комфорт и стабильность, а также позволить им сидеть в более расслабленном положении, не позволяя голове падать вперед. Редуктор должен использоваться до тех пор, пока ребенок не достигнет роста 87 см (рис. 08).

- Отстегните пряжку ремня безопасности (а, b).
- Переместите ремни безопасности на боковые стороны автокресла (с).
- Установите вставку (d).
- Правильно застегните ремень безопасности.

ИСПОЛЬЗОВАНИЕ В САЛОНЕ АВТОМОБИЛЯ

ИСПОЛЬЗОВАНИЕ УСТРОЙСТВА ФИКСАЦИИ НАГРУДНОГО РЕМНЯ БЕЗОПАСНОСТИ В АВТОМОБИЛЕ

Нажмите на рычаг зеленого фиксатора, вставьте нагрудный ремень в фиксатор, отпустите рычаг, чтобы зафиксировать ремень (рис. 09).

УСТАНОВКА АВТОКРЕСЛА**УСТАНОВКА ПРОТИВОПОЛОЖНО НАПРАВЛЕНИЮ ДВИЖЕНИЯ (дети ростом от 40 до 105 см, с рождения до примерно 4 лет, весом ≤ 18 кг**

Автокресло можно устанавливать только на пассажирских сиденьях, оснащённых трёхточечным ремнем безопасности (поясным и грудным).

ВНИМАНИЕ! Автокресло для детей в возрасте до 15 месяцев должно быть установлено обязательно лицом против хода движения. Установка против хода движения остается наиболее надежной, поэтому даже при превышении указанных предельных значений рекомендуется продолжать использовать автокресло с повернутой вперед спинкой как можно дольше.

ВНИМАНИЕ: Подушка для новорождённых обеспечивает безопасность ребёнка. Используйте вкладыш до тех пор, пока рост ребёнка не достигнет 75 см.



ЗАПРЕЩАЕТСЯ устанавливать автокресло на пассажирское сиденье с активированной надувной подушкой безопасности: это может привести к получению **ТЯЖЕЛЫХ ТРАВМ ВПЛОТЬ ДО СМЕРТЕЛЬНОГО ИСХОДА**.

- Отрегулируйте наклон сиденья в положение 4 (см. раздел «РЕГУЛИРОВКА НАКЛОНА АВТОКРЕСЛА»). Установите автокресло в положении «лицом назад» на сиденье, убедившись, что его передняя часть плотно прилегает к спинке сиденья автомобиля (рис. 10).
- Извлеките ремень, входящий в комплект автомобиля (нагрудный и поясной), проденьте его через прорезь в спинке сиденья и застегните пряжку ремня безопасности. Звук «щелчка» подтвердит правильное застегивание (рис. 11).
- Вставьте нагрудный ремень в фиксатор ремня (2) (см. раздел «Использование фиксатора нагрудного ремня транспортного средства») и в направляющую петлю (1). Вставьте поясной ремень в петлю (3) (рис. 12).
- Вставьте поясной ремень в проушину (4) со стороны застежки (рис. 13).
- Натяните ремень безопасности автомобиля как можно сильнее, ттянув в направлении, указанном стрелками: сначала в области живота, затем в области

ИСПОЛЬЗОВАНИЕ В САЛОНЕ АВТОМОБИЛЯ

груди; при необходимости нажмите на рычаг блокирующего устройства и продвиньте ремень, после чего отпустите рычаг. Убедитесь, что ремень не скручен и хорошо натянут (рис. 14).

- Ослабьте ремни автокресла и отстегните пряжку (рис. 15). (см. раздел «РЕГУЛИРОВКА РЕМНЕЙ БЕЗОПАСНОСТИ, РЕМНИ») и (см. раздел «ИСПОЛЬЗОВАНИЕ ПРЯЖКИ, РЕМНИ»).
- Усадите ребенка в автокресло. Отрегулируйте подголовник на нужную высоту (см. раздел «РЕГУЛИРОВКА ВЫСОТЫ ПОДГОЛОВНИКА И РЕМНЕЙ»).
- Правильно наденьте страховочную систему и застегните пряжку (см. раздел «Использование пряжки, страховочная система»), после чего натяните страховочную систему (см. раздел «Регулировка ремней безопасности, страховочная система») (рис. 16).
- Убедитесь, что стропы не перекручены.

МЕРЫ ПРЕДОСТОРОЖНОСТИ ДЛЯ ПРОВЕРКИ ПРАВИЛЬНОГО ПРИСТЕГИВАНИЯ УДЕРЖИВАЮЩИХ РЕМНЕЙ АВТОКРЕСЛА

ВАЖНО



Для обеспечения безопасности ребенка обязательно убедитесь в том, что...

- удерживающие ремни правильно отрегулированы с учетом роста ребенка и правильно натянуты;
- нагрудные ремни отрегулированы в правильном положении;
- удерживающие ремни не перекручены;
- язычки правильно зафиксированы в пряжке.

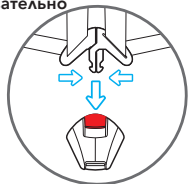

УСТАНОВКА ПО НАПРАВЛЕНИЮ ДВИЖЕНИЯ (дети ростом от 76 до 105 см, в возрасте от 15 месяцев до примерно 4 лет, весом ≤ 18 кг)

Установка автокресла по направлению движения (для детей ростом от 76 до 105 см).

Автокресло можно устанавливать только на пассажирских сиденьях, оборудованных 3-точечным ремнем безопасности.

ВАЖНО - НЕ ИСПОЛЬЗУЙТЕ КРЕСЛО, УСТАНОВЛЕННОЕ ПРОТИВОПОЛОЖНО НАПРАВЛЕНИЮ ДВИЖЕНИЯ, ДО ТЕХ ПОР, ПОКА РЕБЕНКУ НЕ ИСПОЛНИТСЯ 15 МЕСЯЦЕВ.

ИСПОЛЬЗОВАНИЕ В САЛОНЕ АВТОМОБИЛЯ

Однако для обеспечения максимальной безопасности рекомендуется как можно дольше использовать автокресло, установленное против хода движения, за исключением случаев, когда в автомобиле недостаточно места для ног ребенка.

- Установите наклон сиденья в положение 1 (см. раздел «РЕГУЛИРОВКА НАКЛОНА АВТОКРЕСЛА»). Установите автокресло на сиденье в направлении движения и убедитесь, что спинка автокресла плотно прилегает к спинке сиденья автомобиля (рис. 17).
- Извлеките ремень безопасности, входящий в комплект автомобиля (нагрудный и поясной), проденьте его через прорезь в спинке и застегните пряжку ремня безопасности. «Щелчок» укажет на правильное застегивание (рис. 18).
- Вставьте нагрудный ремень в фиксатор ремня (2) (см. раздел «Использование фиксатора нагрудного ремня автомобиля») и в направляющую петлю (1). Вставьте поясной ремень в петлю (3) (рис. 19).
- Вставьте поясной ремень в проушину (4) со стороны застежки (рис. 20).
- Натяните ремень безопасности автомобиля как можно сильнее, потянув в направлении, указанном стрелками: сначала в области живота, затем в области груди; при необходимости нажмите на рычаг блокирующего устройства и продвиньте ремень, после чего отпустите рычаг. Убедитесь, что ремень не перекручен и хорошо натянут (рис. 21).
- Ослабьте ремни автокресла и отстегните пряжку (рис. 22). (см. раздел «РЕГУЛИРОВКА РЕМНЕЙ БЕЗОПАСНОСТИ, РЕМНИ») и (см. раздел «ИСПОЛЬЗОВАНИЕ ПРЯЖКИ, РЕМНИ»).
- Усадите ребенка в автокресло. Отрегулируйте подголовник на нужную высоту (см. раздел «РЕГУЛИРОВКА ВЫСОТЫ ПОДГОЛОВНИКА И РЕМНЕЙ»).
- Правильно наденьте страховочную привязь и застегните пряжку (см. раздел «Использование пряжки, страховочная привязь»), после чего натяните привязь (см. раздел «Регулировка ремней безопасности, страховочная привязь») (рис.22).
- Убедитесь, что стропы не перекручены.

ВАЖНО: Параметры наклона (1, 2, 3) подходят только для установки в направлении движения. Регулировку можно выполнить до или после монтажа.

МЕРЫ ПРЕДОСТОРОЖНОСТИ ДЛЯ ПРОВЕРКИ ПРАВИЛЬНОГО ПРИСТЕГИВАНИЯ УДЕРЖИВАЮЩИХ РЕМНЕЙ АВТОКРЕСЛА

IMPORTANTE



Per la sicurezza del bambino, accertarsi sempre che...

- Le cinture dell'imbragatura siano correttamente regolate in base alla statura del bambino e correttamente tensionate;
- Le cinghie pettorali siano regolate nella corretta posizione;
- Le cinture dell'imbragatura non siano attorcigliate;
- Le linguette siano correttamente agganciate alla fibbia

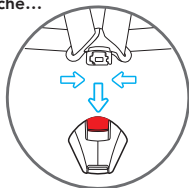

УДАЛИТЬ ПОКРЫТИЕ

- Ослабить ремни;
- Нажмите красную кнопку на пряжке и отстегните ремни;
- Отстегните крючок с задней стороны;
- Снимите редуктор, снимите нагрудные протекторы и снимите паховую защиту с пряжки;
- Снимите чехол автокресла, соблюдая осторожность при извлечении из проушин нагрудного ремня и при снятии пряжки;
- Для установки чехла на место повторите описанную выше процедуру в обратном порядке. Убедитесь, что чехол и защитные элементы установлены правильно и что ремни нагрудных защитных элементов соединены между собой с помощью крепежного крючка (А) (рис. 27).

ЧИСТКА И ОБСЛУЖИВАНИЕ

ВАЖНО: обивка является главным компонентом для обеспечения безопасности ребенка. Рекомендуется использовать только оригинальную обивку, поскольку она входит в число компонентов, имеющих первостепенное значение для правильной работы устройства. Запрещается пользоваться автокреслом без специальной обивки.

Рекомендации по стирке:

- Чехол можно снять и постирать. Следуйте инструкциям, указанным на ярлыке с указаниями по стирке чехла.
- Пластиковые детали очищаются водой с мылом. Запрещается пользоваться агрессивными моющими средствами (такими как растворители).

ГАРАНТИЙНЫЕ ОБЯЗАТЕЛЬСТВА

Нижеуказанные положения вступают в действие с 01.01.2005 г. и полностью заменяют любую другую информацию, что касается гарантии, предоставляемой компанией Forpa Pedretti S.p.A., являясь.

ГАРАНТИЙНЫЕ ОБЯЗАТЕЛЬСТВА

компания Forpa Pedretti S.p.A. официально зарегистрированной по адресу: Grumello del Monte (Italia) Via Volta 11, которая гарантирует непосредственно Потребителю, что данное изделие, только что выпущенное с фабрики, не имеет дефектов ни материалов, ни проектирования, ни производственных, и соответствует заявленным характеристикам.

Настоящая гарантия действительна во всех странах- членах ЕЭС и не исключает и не ограничивает права Пользователя, в соответствии с законодательством, регламентирующим взаимоотношения с Производителем Изделия. Чтобы воспользоваться данной гарантией, Потребитель должен принести дефектное Изделие Продавцу, предоставив документ, удостоверяющий о приобретении Изделия, с печатью и подписью Продавца и указанием названия Изделия или, как альтернатива, фискальный кассовый чек, без каких-либо изменений, из которого чётко видна вся указанная до этого информация. Гарантия имеет срок действия двенадцать (12) месяцев с даты приобретения Изделия.

В течение вышеуказанного срока компания Forpa Pedretti S.p.A. обязуется отремонтировать или заменить, на свой выбор, дефектное Изделие. Гарантия предоставляется конечному Покупателю Изделия (Пользователю) и не исключает и не ограничивает прав данного Пользователя, предусмотренных действующим законодательством и/или правами Пользователя, на предъявление своих прав в адрес Дилера/Продавца Изделия.

НЕ ПОКРЫВАЮТСЯ ГАРАНТИЕЙ.

Гарантией не покрывается ущерб, связанный с использованием Изделия, возникший по следующим причинам: неправильное использование, не соответствующее указаниям, содержащимся во вкладыше с инструкциями по монтажу и эксплуатации, удары и падения изделия, Изделие подвергалось воздействию влажности или экстремальным температурам и неблагоприятным условиям окружающей среды с постоянной сменой этих условий, коррозии и окислению, а также несанкционированному ремонту или модификации, Изделие использовалось не по назначению или неправильно, без соблюдения указаний в инструкциях по монтажу и эксплуатации, при плохом уходе или отсутствии такового, ремонте с использованием неоригинальных запчастей, по причине неправильной сборки, аварии, воздействия пищи или напитков, химических веществ, а также вследствие чрезвычайных обстоятельств.

В любом случае, компания Forpa Pedretti S.p.A. не несёт никакой ответственности за ущерб, причинённый людям или предметам, отличным от Изделия, по причине несоблюдения указаний / предписаний / предупреждений, содержащихся в данном руководстве или, как альтернатива, в "Инструкции по монтажу и эксплуатации", сопровождающей каждое Изделие и предназначенное для владельца/пользователя. (например, чисто в качестве примера, в случае Детской кровати: "Никогда не оставляйте без присмотра ребёнка. Контролируйте, чтобы голова ребёнка не оказалась покрытой простынёю или одеялом...").

Компания Forpa Pedretti S.p.A., кроме прочего, не несёт никакой ответственности за ущерб, причинённый людям или имуществу, если поломка её продукции связана с разрушением компонентов Изделия, подвергаемых нормальному износу. Компонентами, подвергающимися нормальному износу, считаются все пластмассовые компоненты Изделия.

تحذيرات	95	صفحة
المكونات	99	عحفص
القيود وشروط الاستخدام المتعلقة بمقعد السيارة للأطفال ومقعد السيارة	100	عحفص
استخدام المشبك (حزام الأمان)	102	عحفص
ضبط أحزمة الأمان، حزام الأمان	102	عحفص
ضبط زاوية ميل مقعد السيارة	102	عحفص
ضبط ارتفاع مسند الرأس وحزامي الكتفين	102	عحفص
استخدام وسادة المقعد	103	عحفص
استخدام جهاز تثبيت حزام الأمان الصدري في السيارة	103	عحفص
التركيب في الاتجاه المعاكس	103	عحفص
التركيب في اتجاه السير	105	عحفص
إزالة الغطاء	106	عحفص
التنظيف والصيانة	106	عحفص
الضمان العام المنفَّق عليه	107	عحفص

تنبيه:

- قبل الاستخدام، يوصى بقراءة تعليمات الاستخدام بعناية، والتي يجب الالتزام بها بدقة لضمان أعلى مستويات السلامة للمنتج.
- احتفظي بدليل التعليمات بعناية للرجوع إليه في المستقبل. يمكن تخزين تعليمات التشغيل هذه في حجرة تخزين مقعد السيارة أثناء فترة الاستخدام.
- قد يشكل عدم اتباع تعليمات التركيب الخاصة بمقعد السيارة بعناية خطراً على طفلك.
- لا تستخدم مقعد السيارة على المقعد الأمامي في حالة وجود وسائد هوائية أمامية، حيث يمكن أن يكون ذلك خطراً.
- لا ينطبق هذا الخطر على ما يسمى بالوسائد الهوائية الجانبية.
- تحذير! قم بإلغاء تنشيط الوسادة الهوائية للراكب عندما يكون الطفل في المقعد الأمامي المواجه للخلف.
- لنقل الأطفال الذين يتراوح طولهم بين 40 سم و 105 سم: R129 • هذا المقعد معتمد وفقاً للائحة للجنة الاقتصادية لأوروبا 04
- في الاتجاه المعاكس لاتجاه السير (للأطفال الذين يتراوح طولهم بين 40 و 105 سم)، باستخدام حزام الأمان ثلاثي النقاط الخاص بالسيارة.
- في اتجاه السير (للأطفال الذين يتراوح طولهم بين 76 و 105 سم)، باستخدام حزام الأمان ثلاثي النقاط الخاص بالسيارة.
- هام — لا تستخدمه في وضع السير قبل أن يبلغ الطفل 15 شهراً.
- يمكن تثبيت المقعد في مواجهة الأمام بدءاً من 76 سم.
- تحذير - هذا جهاز تثبيت متطور وعمام للأطفال مزود بحزام أمان، معتمد وفقاً للائحة الأمم المتحدة رقم 129، ويُستخدم بشكل أساسي على «مقاعد عامة» وفقاً للإرشادات التي يقدمها مصنع السيارة في دليل استخدام السيارة.
- في حالة وجود أي شك، يرجى الرجوع إلى الشركة المصنعة لجهاز تثبيت الأطفال المتطور أو إلى البائع.
- تحذير: لا تترك طفلك أبداً دون مراقبة - فسلامة طفلك هي مسؤوليتك.
- تحذير: يجب أن يتم التركيب بواسطة شخص بالغ.
- تحذير: من المهم تركيب مقعد السيارة بشكل صحيح لضمان سلامة طفلك. قد يؤدي التركيب غير الصحيح إلى تعريض سلامة طفلك للخطر.
- تحذير: تأكدي دائماً من أن الأشخاص الذين يستخدمون المنتج، ولو من حين لآخر (مثل الأجداد) قد قرأوا التعليمات أو أن شخصاً قرأ التعليمات قد شرح لهم طريقة التجميع والاستخدام الصحيحة للمنتج.
- تحذير: احتفظ دائماً بهذا الدليل متاحاً واحفظه مع المنتج.
- تحذير: في حالة الشك فيما يتعلق بتركيب المقعد والاستخدام الصحيح للمقعد، اتصل بالشركة المصنعة لمقعد الأطفال.

قبل البدء

- تحذير: لا تقم بتركيب مقعد السيارة على المقاعد المواجهة للخلف أو الجانبية.

- تحذير: قبل تركيب المقعد، تأكد من تثبيت مقعد الراكب المستخدم في مسند ظهره في الوضع المستقيم.
- تحذير: لا تستخدم المقعد في المنزل كمقعد معزز. فهو مصمم للاستخدام في السيارة.
- تحذير: تأكد من تثبيت الأمتعة أو الأشياء الأخرى التي قد تسبب كدمات أو إصابات لراكب المقعد في حالة حدوث تصادم بإحكام.

عند استخدام المقعد

- تحذير: يجب وضع الأجزاء الصلبة والأجزاء البلاستيكية لمقعد الطفل وتركيبها بطريقة لا يمكن أن تعلق تحت المقعد المتحرك أو في باب السيارة أثناء الاستخدام العادي.
- تحذير: إذا كانت السيارة مجهزة، استخدم جهاز قفل الباب من الداخل. وذلك لمنع طفلك من فتح الباب.
- تحذير: خذ استراحة قصيرة أثناء الرحلة الطويلة حتى يتمكن الطفل من الاسترخاء واستنشاق بعض الهواء.
- تحذير: لا تترك طفلك دون مراقبة في نظام تقييد الأطفال.
- تحذير: يجب تثبيت مقعد السيارة دائماً في المقعد، حتى في حالة عدم الاستخدام.
- تحذير: بعد التركيب، تأكد من تثبيت المقعد بإحكام على المقعد.
- تحذير: لا تستخدم مقعد الطفل بدون الغطاء.
- تحذير: لا تستبدل الغطاء بغطاء آخر غير الغطاء الموصى به من قبل الشركة المصنعة، حيث أن له تأثير مباشر على وظيفة المقعد.
- تنبيه هام: أثناء الرحلات الطويلة، توقف على فترات منتظمة وتأكد من أن المقعد مثبت بشكل صحيح وأن الأحزمة لم تصبح مرتخية.
- تحذير: في حالات الطوارئ، من المهم فك الإبزيم بسرعة لتحرير الطفل. من السهل بعد ذلك فتح الإبزيم ولا ينبغي تغطيته. علم طفلك عدم اللعب بالإبزيم.
- تحذير: لا تضعي أي منسوجات (مثل المنشفة أو الوسادة) تحت المقعد، بين المقعد والمقعد، لأن ذلك قد يؤثر على سلامة المنتج في حالة وقوع حادث.
- تحذير: في فصل الشتاء، احرصي على عدم وضع طفلك في المقعد بملابس ضخمة. قد تؤدي الملابس كبيرة الحجم إلى ضبط أحزمة الكتف بشكل غير صحيح. في حالة وقوع حادث، قد لا يتم تثبيت الطفل بشكل صحيح بواسطة أحزمة الكتف. إذا لزم الأمر، قم بتدفئة مقصورة الركاب أو استخدم بطانية توضع فوق الحزام لتدفئة الطفل.
- تحذير: تصبح المكونات المعدنية والبلاستيكية ساخنة عند تعرضها لدرجات حرارة عالية. لذلك يوصى بتغطية مقعد السيارة إذا تركت السيارة متوقفة في الشمس.
- تحذير: تأكد من تأمين الأشياء المتحركة، مثل الأمتعة أو الكتب داخل السيارة. فقد تتسبب في حدوث إصابات إصابات في حالة وقوع حادث.
- تحذير: لا تضع الأمتعة على رف السقف دون تأمينها: فقد يتسبب ذلك في إصابة الركاب بجروح خطيرة في حالة وقوع حادث.
- تحذير: تأكد من أن جميع أجهزة الإقفال مثبتة بشكل صحيح قبل الاستخدام.

تحذيرات

- تحذير: لا تستخدم قطع الغيار أو الملحقات التي لم يتم توريدها أو اعتمادها من قبل الشركة المصنعة، لأنها قد تجعل المنتج غير آمن.
- بعد وقوع حادث، قد يفقد المقعد متطلبات السلامة بسبب التلف، حتى لو لم يكن مرئياً على الفور. لذلك يوصى باستبداله.
- الشركة المصنعة هي الوحيدة القادرة على ضمان الامتثال لمتطلبات السلامة، طالما أنه منتج أصلي.
- لا تعبث بالمنتج لتجنب تعريض سلامته العامة للخطر.
- لا تقم بإزالة الشعارات/الملصقات من المنتج لتجنب إتلاف الغطاء.
- استخدم مقعد السيارة حتى في الرحلات القصيرة، لأن هذا هو الوقت الذي تقع فيه معظم الحوادث. قبل شراء مقعد السيارة، تأكد من أنه متوافق مع سيارتك.
- أثناء الرحلات الطويلة، يُنصح بأخذ قسط من الراحة للسماح لطفلك بالاسترخاء لبضع لحظات.
- كن قدوة حسنة لنفسك وارتدِ حزام الأمان دائماً.
- انصح طفلك بعدم اللعب بإبزيم حزام الأمان.

حزام المقعد

- تحذير: لا تستخدمي أبداً نقاط تثبيت غير تلك الموضحة في التعليمات.
- تحذير: تأكدي من ضبط حزام مقعد السيارة بشكل صحيح لطفلك. يجب أن يكون الحزام محكمًا بما فيه الكفاية، ويجب ألا تزيد المسافة بين أحزمة الكتف وصدر الطفل عن إصبعين. يجب أن يكون حزام الحزام في أدنى وضع ممكن لتثبيت حوض الطفل بشكل صحيح.
- تحذير: تأكد من أن جميع الركاب يرتدون أحزمة الأمان؛ ففي حالة وقوع حادث، يمكن أن يصطدم الشخص الذي لا يرتدي حزام الأمان بالمقعد.
- تحذير: لا تستخدم نظام حزام مختلف عن النظام الموضح في الدليل.
- تحذير: يجب تأمين الطفل دائماً عند وضعه في المقعد، حتى في الرحلات القصيرة.

التعرض لأشعة الشمس/الأيام الحارة

- تحذير: لا تترك طفلك أبداً في مقعد السيارة أثناء توقف السيارة، خاصةً إذا تعرض لأشعة الشمس المباشرة أو في يوم حار .
- تحذير: لا تترك مقعد السيارة معرضاً لأشعة الشمس لساعات أبداً، فقد يشكل ذلك خطراً على طفلك، فقد تصبح الأجزاء المعدنية والبلاستيكية ساخنة. قد يبهت القماش. غطي مقعد السيارة بقطعة قماش إذا كانت السيارة متوقفة في الشمس.

مقعد سيارة مستعمل أو مقعد سيارة تالف أو مقعد تالف

- تحذير: لا تشتري أبداً مقعد سيارة مستعمل سبق استخدامه. فقد يكون به تلف داخلي أو تشققات لا يمكن

اكتشافها.

- تنبيه هام: ضمان الشركة المصنعة يكون فقط للاستخدام الأول للمنتج ويرتبط بصاحب أول عملية شراء.
- تحذير: من الضروري استبدال مقعد السيارة وأحزمة أمان السيارة في حالة تلفها أو تأكلها من الاستخدام.
- تحذير: من الضروري استبدال مقعد السيارة في حالة تعرضه لإجهاد عنيف، بسبب حادث قد يكون سبباً في حدوث كسر داخلي غير ظاهر، أو في حالة التلف أو التآكل. مسؤوليتها عن الاستخدام غير السليم للمنتج وعن أي استخدام يحدد عن هذه التعليمات.
- تخلي شركة BREVI مسؤوليتها عن أي استخدام غير سليم للمنتج وعن أي استخدام يخالف هذه التعليمات.

ملاحظة مهمة

من 40 سم إلى 105 سم (UNIVERSAL BELTED)

- تحذير - هذا جهاز تثبيت متطور وعام للأطفال مزود بحزام أمان، معتمد وفقاً لللائحة الأمم المتحدة رقم 129، ويُستخدم بشكل أساسي على «مقاعد عامة» وفقاً للإرشادات التي يقدمها مصنع السيارة في دليل استخدام السيارة.
- في حالة وجود أي شك، يرجى الرجوع إلى الشركة المصنعة لجهاز تثبيت الأطفال المتطور أو إلى البائع.
- Form i-Size: مناسب للاستخدام حصرياً في المركبات المزودة بحزام أمان ثلاثي النقاط ثابت أو مزود بآلية لف، والمعتمدة وفقاً لللائحة الأمم المتحدة/اللجنة الاقتصادية لأوروبا رقم 16 أو أي معايير أخرى معادلة.
- تحذير! عند استخدام حزام الأمان ثلاثي النقاط في السيارة، تأكد من أن الجزء الخاص بالحضن يستقر بشكل صحيح على حوض الطفل.

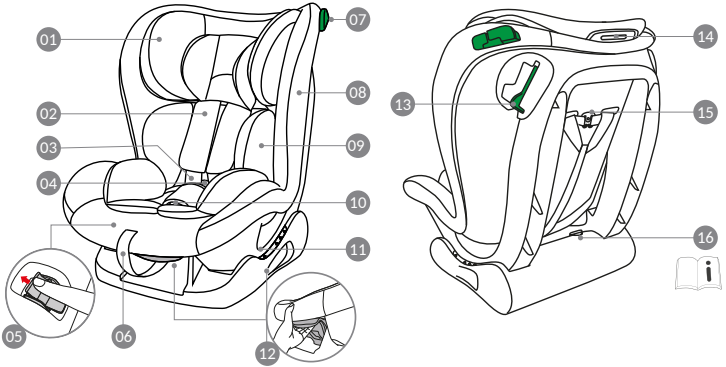

1. مسند الرأس
2. حماية حزام الصدر .
3. حزام الأمان ذو 5 نقاط تثبيت
4. الإبزيم
5. زر تعديل الحملات .
6. حزام تعديل الحملات
7. حلقة توجيه لحزام الصدر
8. الغطاء
9. المخفض
10. حماية الأربية
11. حلقة توجيه لحزام الصدر
12. ذراع لإمالة المقعد
13. جهاز تثبيت حزام الصدر
14. ذراع لتعديل ارتفاع مسند الرأس
15. خطاف تثبيت أحزمة واقبات الصدر
16. حجرة التعليمات

القيود وشروط الاستخدام المتعلقة بمقعد السيارة للأطفال ومقعد السيارة

تنبيه! يرجى الالتزام التام بالقيود التالية:

- يمكن تثبيت المقعد في مواجهة للأمام عندما يكون طول الطفل بين 76 سم.
- هام — لا تستخدمه في وضع السير قبل أن يبلغ الطفل 15 شهراً.
- يجب أن يكون مقعد السيارة مواجهاً لاتجاه السير. لا تستخدم هذا المقعد أبداً على المقاعد الجانبية أو المقاعد المعاكسة لاتجاه السير.

النوع	طريقة التركيب	المجموعة	لفظلا دعقم
(UNIVERSAL BELTED)	طاقن 3 ب. دوزم مازح	76-105 cm	Form i-Size
(UNIVERSAL BELTED)	طاقن 3 ب. دوزم مازح	100-150 cm	Form i-Size

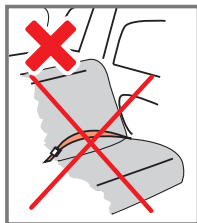
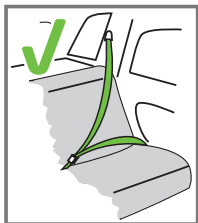

لا يمكن تركيبه إلا إذا كانت المركبات المعتمدة مزودة بأحزمة أمان ثلاثية النقاط، معتمدة وفقاً للائحة الأمم المتحدة/اللجنة الاقتصادية لأوروبا رقم 16 أو أي معايير أخرى معادلة.

الاستخدام على متن السيارة

يمكن تركيب مقعد السيارة كما هو موضح في الصورة:

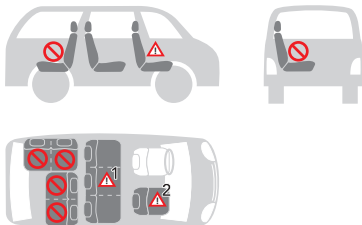

التوجيه في اتجاه السير	نعم
في اتجاه معاكس لاتجاه السير	نعم
مع أحزمة أمان مزودة بنقطين. إن استخدام أحزمة الأمان المزودة بنقطين يزيد بشكل كبير من مخاطر إلحاق إصابات بالطفل في حالة وقوع حادث.	لا
مع أحزمة الأمان المزودة بـ 3 نقاط. يجب أن يكون حزام الأمان معتمدًا وفقًا لائحة اللجنة الاقتصادية الأوروبية R16 أو المعايير الأخرى المكافئة.	نعم
على مقعد الراكب الأمامي، لا تستخدمه على مقاعد الركاب المزودة بوسائد هوائية أمامية!	نعم ²
على المقعد الجانبي الخلفي	نعم
على المقعد الخلفي المركزي يمكن استخدام مقعد الطفل على المقعد الخلفي المركزي إذا كان مجهزًا بأحزمة أمان ذات ثلاث نقاط.	نعم ¹

(الترمز بدقة باللوائح السارية في بلد الإقامة).

قبل التثبيت

استخدام المشبك (حزام الأمان)

لربط المشبك: قم بمطابقة أسنة المشبك المركزي وأدخلها في الفتحة المخصصة داخل مشبك حزام الأمان. سيصدر صوت «طققة» إلى أن الربط قد تم بشكل صحيح (الشكل 01).
لفك المشبك: اضغط على الزر الأحمر لإخراج الأسنة من المشبك المركزي (الشكل 02).

ضبط أحزمة الأمان، حزام الأمان

لتخفيف حزام الأمان: اضغط على زر الضبط وأمسك في الوقت نفسه بأشرطة الكتفين (أحزمة الصدر) من الجزء السفلي، أسفل بطانات واقيات الصدر، واسحبها للأمام لتخفيفها (الشكل 03).
هام: لا تسحب الأشرطة من خلال الإمساك ببطانة الحماية الصدرية.
شد الحزام: اسحب حزام ضبط الحزام بحيث يتم شده بشكل صحيح على جسم الطفل (الشكل 04).
يكون الشد الصحيح هو أن المسافة بين الحزام والطفل لا يجب أن تزيد عن سماكة إصبع (1 سم).
ملاحظة: تأكد من أن المشبك مثبت بشكل صحيح عن طريق سحب الأشرطة والأحزمة البطنية.
تنبيه: لا تقم بلف أو تداخل أحزمة الحزام.

ضبط زاوية ميل مقعد السيارة

لضبط زاوية ميل المقعد: اضغط على ذراع ضبط الزاوية وحرك المقعد إلى الوضع المطلوب. سيصدر صوت طققة عند تثبيت المقعد في الوضع المختار (الشكل 05). تأكد من تثبيت مقعد السيارة بشكل صحيح في الوضع المطلوب.
مقعد موجه عكس اتجاه السير: اضبط المقعد في الوضع 4 فقط.
مقعد موجه في اتجاه السير: يمكن ضبط المقعد في الوضع 1 أو 2 أو 3.

ضبط ارتفاع مسند الرأس وحزامي الكتفين

يضمن الضبط الصحيح لمسند الرأس أقصى درجات الحماية لطفلك داخل مقعد السيارة. يؤدي ضبط مسند الرأس إلى ضبط ارتفاع حزامي الكتفين أيضًا. يجب ضبط مسند الرأس بحيث يكون هناك مسافة تعادل إصبعًا واحدًا (1 سم) بين حزامي الكتفين وأعلى الكتفين.

هام: قم بفك أحزمة الكتفين قبل الشروع في ضبط مسند الرأس. قد يؤدي ضبط أحزمة الكتفين في موضع أقل أو أعلى من كتفي الطفل إلى الإخلال بسلامة الطفل.



الاستخدام على متن السيارة

لتخفيف حزام الأمان: اضغط على زر الضبط وأمسك في الوقت نفسه بأشرطة الكتفين (أحزمة الصدر) من الجزء السفلي، تحت حشوات واقيات الصدر واسحبها للأمام لتخفيفها (الشكل 06)، انظر الفقرة "ضبط أحزمة الأمان، حزام الأمان".

لضبط مسند الرأس: اسحب مقبض الضبط وارفع أو أنزل مسند الرأس، ثم اضبط ارتفاع مسند الرأس وأحزمة الصدر وفقاً لطول الطفل (الشكل 07).

هام:

- تأكد من أن مسند الرأس في المقعد مثبت في مكانه.
- لا تشد أحزمة الأمان من خلال الإمساك ببطانة الحماية الصدرية. انظر الفقرة "ضبط أحزمة الأمان، حزام الأمان".
- تأكد من أن حزام الأمان غير ملتوي.

استخدام وسادة المقعد

صُممت وسادة المقعد للاستخدام مع الأطفال، لضمان مزيد من الراحة والثبات لهم، ولتمكينهم من اتخاذ وضعية أكثر استرخاءً، وتجنب سقوط الرأس إلى الأمام. يجب استخدام وسادة المقعد حتى يبلغ طول الطفل 87 سم (الشكل 08).

- افك مشبك حزام الأمان (أ، ب).
- حرك أحزمة الأمان إلى جانبي مقعد السيارة (ج).
- ضع الحشوة (د).
- أعد تثبيت حزام الأمان بشكل صحيح.

استخدام جهاز تثبيت حزام الأمان الصدري في السيارة

اضغط على ذراع جهاز التثبيت الأخضر، وأدخل حزام الأمان الصدري في جهاز التثبيت، ثم حرر الذراع لتفعيل التثبيت (الشكل 09).

تركيب مقعد السيارة

التركيب في الاتجاه المعاكس لاتجاه السير (للأطفال الذين يتراوح طولهم بين 40 و 105 سم، من الولادة وحتى سن 4 سنوات تقريباً، ووزنهم 18 كجم أو أقل

لا يمكن تثبيت مقعد السيارة إلا على مقاعد الركاب المزودة بحزام أمان ثلاثي النقاط (يمر عبر البطن والصدر). تحذير! التثبيت في مواجهة الخلف إلزامي حتى يبلغ الطفل أكبر من 15 شهراً. يظل التثبيت في مواجهة الخلف هو الأكثر أماناً، حتى بعد تجاوز هذا الحد، لذا نوصي باستخدام مقعد السيارة في مواجهة الخلف لأطول فترة ممكنة. تنبيه: وسادة الرضع تحمي الطفل. استخدم حامل الرضع حتى يبلغ طول الطفل 75 سم.

⚠ لا تقم بتركيب مقعد السيارة على المقعد الجانبي للراكب مع وجود وسادة هوائية نشطة: فقد يتسبب ذلك في حدوث إصابات خطيرة، إن لم تكن قاتلة.

- اضبط ميل المقعد على الوضع 4 (انظر الفقرة "ضبط ميل مقعد السيارة"). ضع مقعد السيارة في الوضع الخلفي على المقعد، وتأكد من أن الجزء الأمامي منه يلامس بقوة مسند ظهر مقعد السيارة (الشكل 10).
- اسحب حزام الأمان المرفق بالسيارة (الصدر والبطن) وأدخله عبر فتحة الحزام في مسند الظهر، ثم اربط مشبك حزام الأمان. سيشير صوت "تقطقة" إلى التثبيت الصحيح (الشكل 11).
- أدخل حزام الصدر في جهاز تثبيت الحزام (2) (انظر قسم «استخدام جهاز تثبيت حزام الصدر في السيارة») وفي حلقة توجيه الحزام (1). أدخل حزام الخصر في حلقة الحزام (3) (الشكل 12).
- أدخل حزام البطن من جانب مشبك التثبيت في حلقة الحزام (4) (الشكل 13).
- شد حزام الأمان الخاص بالسيارة قدر الإمكان، بالسحب في الاتجاه الذي تشير إليه الأسهم، أولاً على الجزء البطني ثم على الجزء الصدري، وإذا لزم الأمر اضغط على ذراع جهاز القفل وحرك الحزام، ثم حرر الذراع. تأكد من أن الحزام غير ملتوي وأنه مشدود جيداً (الشكل 14).
- قم بفك حزام مقعد السيارة وفك المشبك (الشكل 15). (انظر الفقرة "ضبط أحزمة الأمان، الحزام") و(انظر الفقرة "استخدام المشبك، الحزام").
- ضع الطفل في مقعد السيارة. اضبط مسند الرأس على الارتفاع المناسب (انظر الفقرة "ضبط ارتفاع مسند الرأس وحزامي الأمان").
- ضع حزام الأمان في مكانه الصحيح واربط المشبك (انظر قسم «استخدام المشبك، حزام الأمان»); وأخيراً، شد الحزام (انظر قسم «ضبط أحزمة الأمان، حزام الأمان») (الشكل 16).
- تأكد من أن الحزام غير ملتوي.

إرشادات للتأكد من ربط حزام مقعد السيارة بشكل صحيح.

هام!

من أجل سلامة الطفل، تأكد دائماً مما يلي...

- أن أحزمة الربط مضبوطة بطريقة صحيحة وفقاً لطول الطفل ومشدودة بطريقة صحيحة؛
- أن سيور الصدر مضبوطة في الموضع الصحيح؛
- أن أحزمة الربط غير مبرومة؛
- أن الألسنة معشقة بطريقة صحيحة بالمشبك

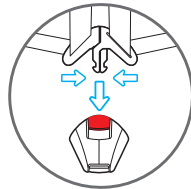

التركيب في اتجاه السير) للأطفال الذين يتراوح طولهم بين 76 و 105 سم، من عمر 15 شهراً وحتى 4 سنوات تقريباً، ووزنهم ≤ 18 كجم

تركيب مقعد السيارة في اتجاه السير (للأطفال الذين يتراوح طولهم بين 76 و 105 سم).
لا يمكن تثبيت مقعد السيارة إلا على مقاعد الركاب المزودة بحزام أمان ثلاثي النقاط.

هام - لا تستخدم المقعد في اتجاه السير حتى يبلغ الطفل 15 شهراً من العمر. ومع ذلك، لضمان أقصى مستوى من الحماية، يُنصح بإبقاء المقعد في الاتجاه المعاكس لاتجاه السير لأطول فترة ممكنة، ما لم يكن هناك مساحة كافية في السيارة لساق الطفل.

- اضبط ميل المقعد على الوضع 1 (انظر قسم «ضبط ميل مقعد السيارة»). ضع مقعد السيارة على المقعد الأمامي في اتجاه السير وتأكد من أن ظهر مقعد السيارة يلامس ظهر مقعد السيارة بشكل محكم (الشكل 17).
- أخرج حزام الأمان المرفق مع السيارة (الصدري والبطني) وأدخله عبر فتحة الحزام في مسند الظهر، ثم قم بتثبيت مشبك حزام الأمان. سيشير صوت «طقطقة» إلى أن التثبيت قد تم بشكل صحيح (الشكل 18).
- أدخل حزام الصدر في جهاز تثبيت الحزام (2) (انظر قسم «استخدام جهاز تثبيت حزام الصدر في السيارة») وفي حلقة توجيه الحزام (1). أدخل حزام الخصر في حلقة الحزام (3) (الشكل 19).
- أدخل حزام البطن من جانب مشبك التثبيت في حلقة الحزام (4) (الشكل 20).
- شد حزام الأمان الخاص بالسيارة قدر الإمكان، بالسحب في الاتجاه الذي تشير إليه الأسهم، أولاً على الجزء البطني ثم على الجزء الصدري، وإذا لزم الأمر، اضغط على ذراع جهاز القفل وحرك الحزام، ثم حرر الذراع. تأكد من أن الحزام غير ملتوي وأنه مشدود جيداً (الشكل 21).
- قم بفك حزام مقعد السيارة وفك المشبك (الشكل 22). (انظر قسم «ضبط أحزمة الأمان، الحزام») و(انظر قسم «استخدام المشبك، الحزام»).
- ضع الطفل في مقعد السيارة. اضبط مسند الرأس على الارتفاع المناسب (انظر الفقرة «ضبط ارتفاع مسند الرأس وحزامي الأمان»).
- ضع حزام الأمان في مكانه الصحيح واربط المشبك (انظر قسم «استخدام المشبك، حزام الأمان»); وأخيراً، شد الحزام (انظر قسم «ضبط أحزمة الأمان، حزام الأمان») (الشكل 22).
- تأكد من أن الحزام غير ملتوي.

هام: خيارات الميل (1، 2، 3) مناسبة فقط للتركيب في اتجاه السير. يمكن إجراء الضبط قبل التثبيت أو بعده.

إرشادات للتأكد من ربط حزام مقعد السيارة بشكل صحيح.

هام!

- من أجل سلامة الطفل، تأكد دائماً مما يلي...
- أن أحزمة الربط مضبوطة بطريقة صحيحة وفقاً لطول الطفل ومشدودة بطريقة صحيحة؛
- أن سيور الصدر مضبوطة في الموضع الصحيح؛
- أن أحزمة الربط غير مبرومة؛
- أن الألسنة معشقة بطريقة صحيحة بالمشبك

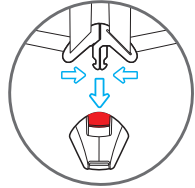

إزالة الغطاء

- قم بفك حزام الأمان؛
- اضغط على الزر الأحمر الموجود على المشبك وفك الأحزمة؛
- افك الخطاف الموجود في الخلف؛
- أزل المخفض، وأزل واقيات الصدر، وأزل واقي الفخذ من المشبك؛
- أزل غطاء مقعد السيارة مع توخي الحذر أثناء إخراجها من حلقات حزام الصدر وأثناء إزالة المشبك؛
- لإعادة تركيب الغطاء، كرر الإجراء الموصوف أعلاه بترتيب عكسي. تأكد من إعادة تركيب الغطاء والواقيات بشكل صحيح ومن ربط أحزمة الواقيات الصدرية ببعضها البعض باستخدام خطاف التثبيت (A) (الشكل 27).

التنظيف والصيانة

هام: يُعد الغطاء عنصراً أساسياً لسلامة الطفل. لا تستخدم المقعد أبداً بدون الغطاء، ولا استبدله بأي حال من الأحوال بمنتجات أخرى غير معتمدة، لتجنب تعريض سلامة الطفل للخطر أو الإخلال بالسلامة.

تعليمات الغسيل:

- يمكن إزالة الغطاء وغسله. يرجى اتباع التعليمات الموضحة على ملصق الغسيل الخاص بالغطاء.
- يمكن تنظيف الأجزاء البلاستيكية بالماء والصابون. لا تستخدم المنظفات القوية (مثل المذيبات).

الضمان العام المتفق عليه

الأشياء المستبعدة من الضمان العام المتفق عليه.

بدأ سريان محتوى هذا الضمان المذكور أذناه في 01.01.2005، وهو يحل تماماً محل أي رسالة أو محتوى لأي ضمان سابق من شركة Foppa Pedretti S.p.A. على منتجاتها.

الضمان العام المتفق عليه

تضمن شركة Foppa Pedretti S.p.A. ، التي مقرها في Grumello del Monte (Italia) Via Volta 11، بشكل مباشر للمستهلك أن هذا المنتج الجديد التصنيع خالٍ من أي عيوب في خامات التصنيع أو في تصميمه أو تصنيعه، وتفيد بأنه مطابق للمواصفات المطلوبة ذات الصلة.

هذا الضمان العام المتفق عليه سارٍ في جميع الدول الأعضاء في الاتحاد الأوروبي، ولا يلغي أو يقوّض باقي الحقوق الأخرى المكفولة للمستهلك التي تنص عليها القواعد الإلزامية للقوانين السارية في هذا الشأن تجاه بائع المنتج.

للاستفادة من هذا الضمان العام المتفق عليه فإنه ينبغي على المستخدم حمل المنتج المعيب إلى البائع، مع تقديم إيصال شراء هذا المنتج الذي يكون فيه مدوناً بوضوح عنوان البائع، وتاريخ الشراء، وختم وتوقيع البائع، وبيانات هذا المنتج نفسه، أو، كبديل لذلك، فاتورة الشراء الضريبية دون أي تعديلات وشريطة أن تكون مذكورة فيها نفس البيانات السابقة.

هذا الضمان العام المتفق عليه صالح لمدة اثني عشر شهراً (12 شهراً) من تاريخ شراء المنتج. وخلال فترة الضمان هذه فإن شركة Foppa Pedretti S.p.A. ستقوم بإصلاح المنتج المعيب أو استبداله وفقاً لتقديرها الخاص.

يُمنح هذا الضمان العام المتفق عليه إلى المشتري النهائي للمنتج (المستهلك)، ولا يلغي أو يحل محل الحقوق الإلزامية والمكفولة للمستهلك نفسه التي ينص عليها القانون و/أو الحقوق التي يمكن للمستهلك أن يحصل عليها من بائع/موزع المنتج.

لا يُطبق هذا الضمان العام المتفق عليه على المنتج في الحالات التالية: عند استخدامه بطريقة غير مطابقة للمواصفات المذكورة في دليل إرشادات الاستخدام والتكوين، وعند تعرض المنتج للاصطدام والسقوط، وعند تعرض المنتج للرطوبة أو الظروف الحرارية أو البيئية الضارة، أو عند إجراء أي تعديلات غير منصوص عليها، أو عندما يكون المنتج معرضاً للتآكل أو الأكسدة، أو عند إجراء عمليات إصلاح غير مصرح بها أو استخدام قطع غيار غير أصلية أو غير معتمدة، أو عند إساءة استخدام المنتج، أو عدم صيانته، أو صيانته بشكل غير صحيح مقارنةً بما هو محدد ومنصوص عليه في دليل إرشادات الاستخدام، أو تركيبه بشكل غير صحيح، أو عند تعرضه لحوادث العمل، أو عند تعرضه لتأثيرات الأطعمة والمشروبات، أو تأثيرات المنتجات الكيماوية، أو عن تضرر المنتج لأسباب قهريّة خارجة عن إرادة الشركة.

إن شركة Foppa Pedretti S.p.A. غير مسؤولة بأي حال من الأحوال عن أي أضرار أو تلفيات قد يتعرض لها الأشخاص أو تلحق بالممتلكات جراء الإهمال أو التقصير في اتباع الإرشادات / التوصيات / التوجيهات / التحذيرات الواردة في هذا الدليل، وفي "دليل إرشادات الاستخدام والتكوين" المرفق بهذا المنتج المخصص للمالك/المستخدم. (وعلى سبيل المثال لا الحصر، في حالة منتج سرير الأطفال: "راقب طفلك بشكل مستمر. تحقق من أن ملاءة وأغطية السرير لا تغطي رأس الطفل...").

كما تخلي شركة Foppa Pedretti S.p.A. مسؤوليتها عن أي أضرار وتلفيات قد يتعرض لها الأشخاص أو تلحق بالممتلكات في حالة انكسار إحدى منتجاتها بسبب تهاكك أو اهتراء مكونات وأجزاء هذه المنتجات، فهي عرضة للتآكل جراء الاستخدام. جميع المكونات والأجزاء البلاستيكية في هذا المنتج هي عرضة للتآكل جراء الاستخدام.

brevi[®]

Distribuito da/Distributed by:

Foppa Pedretti S.p.A.

Via A. Volta, 11 - 24064

Grumello del Monte

Bergamo - Italy

tel +39 035.4420320

brevitaly.it